

คู่มือการใช้งาน

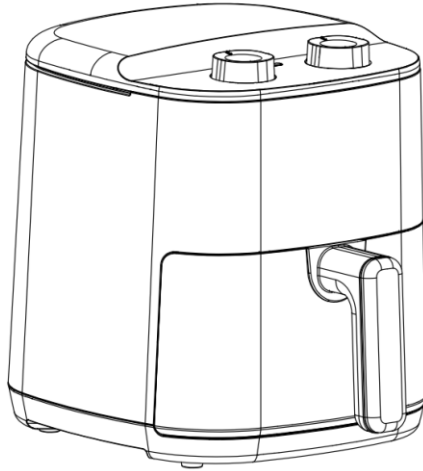

(โปรดอ่านคำแนะนำอย่างละเอียดก่อนใช้ผลิตภัณฑ์และเก็บรักษาไว้อย่างอิงในอนาคต)

รายละเอียดผลิตภัณฑ์

ชื่อรุ่น	ชื่อผลิตภัณฑ์	แรงดันไฟฟ้า	ความถี่	Power
AN-AFY3507	หม้อทอดไร้น้ำมัน	220 - 240 V	50/60 Hz	1500 W

ส่วนประกอบผลิตภัณฑ์

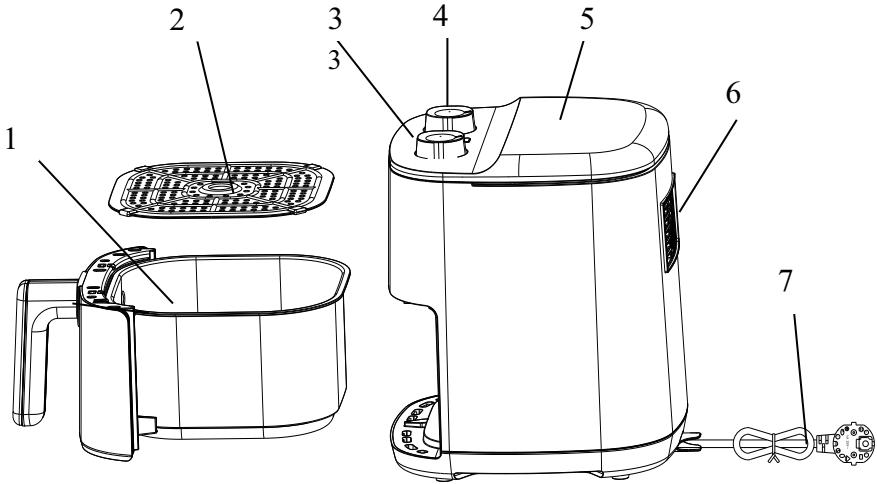

1. กระทะ
2. ตะแกรง
3. ลูกบิดตั้งเวลา
4. ลูกบิดตั้งอุณหภูมิ
5. ฝาครอบ
6. ช่องระบายลมร้อน
7. สายไฟ

ควรซื้อควรระวัง:

1. ก่อนจะถอดกระทะ ควรวางตัวเครื่องไว้ที่โต๊ะเพื่อสะดวกต่อการดึงตัวกระทะและตัวเครื่องให้ออกจากกัน
2. ตรวจสอบว่าส่วนประกอบของเครื่องปรุงอาหารติดอยู่ภายในตะแกรงและกระทะหรือไม่ เพื่อหลีกเลี่ยงการสัมผัสกับขดลวด
3. ห้ามสัมผัสกับช่องระบายลมร้อนและฝาครอบขณะเครื่องทำงาน
4. ห้ามเทน้ำมันลงในกระทะเด็ดขาด เนื่องจากจะทำให้ตัวเครื่องเกิดไฟไหม้ได้

คำเตือน

1. ก่อนเสียบปลั๊ก ควรเช็คฉลากแรงดันไฟฟ้าว่าเหมาะกับการใช้งานสำหรับสถานที่นั้นๆหรือไม่ และไม่ควรเสียบปลั๊กไฟ หากพบว่าตัวเครื่องหรือตัวปลั๊กไฟชำรุด

2. หากปลั๊กไฟเกิดชำรุด เพื่อหลีกเลี่ยงการเกิดอันตรายจะต้องทำการเปลี่ยนอุปกรณ์โดยส่งกลับไปยังร้านค้าหรือโรงงานผลิตสินค้าที่มีผู้เชี่ยวชาญในการซ่อมแซม
3. บุคคลที่ไม่มีประสบการณ์และรวมถึงเด็กไม่ควรใช้อุปกรณ์ เว้นแต่จะได้คำแนะนำหรือมีผู้ปกครองขณะใช้งาน เด็กควรได้รับการดูแลเพื่อให้แน่ใจว่าพวกเขาจะไม่แตะต้องกับอุปกรณ์ต่างๆ
4. ห้ามวางสายไฟไว้บริเวณที่มีความร้อนสูงเพราะอาจทำให้สายไฟสัมผัสความร้อนและชำรุดได้
5. ควรเลี่ยงเตารีดที่มีการติดตั้งสายดิน
6. ห้ามวางเครื่องติดกับกำแพงหรืออุปกรณ์อื่นๆ ควรวางห่างจากสิ่งของเพื่อให้มีพื้นที่ว่างรอบๆ อย่างน้อย 10 เซนติเมตร และไม่ควรวางตัวเครื่องไว้บนอุปกรณ์อื่นที่ไม่ทนความร้อนหรืออุปกรณ์ที่ติดไฟ
7. ห้ามใช้เครื่องในลักษณะที่นอกเหนือจากคู่มือการใช้งานเพื่อหลีกเลี่ยงการเกิดอันตราย
8. ระหว่างการใช้งาน จะมีไอร้อนออกจากทางช่องระบายลมร้อน ควรอยู่ห่างจากช่องระบาย เพื่อป้องกันการเกิดอุบัติเหตุจากไอร้อนของตัวผลิตภัณฑ์ และระมัดระวังเมื่อดึงกระทะออกในขณะที่อุปกรณ์ทำงาน เนื่องจากว่าหน้าสัมผัสของกระทะมีความร้อนสูงจากการทอด
9. ห้ามใช้อุปกรณ์บริเวณที่มีวัสดุไวไฟและวัตถุติดไฟได้เพราะอาจทำให้เกิดอัคคีภัย

คำเตือน



เครื่องหมายนี้ หมายถึง โปรดระวัง ผลิตภัณฑ์นี้มีพื้นผิววัสดุร้อน

1. อุปกรณ์ที่ใช้ในครัวเรือนและการใช้งานที่คล้ายกันเช่น:
 - พื้นที่ห้องครัว ในร้านค้า สำนักงาน และสภาพแวดล้อมการทำงานอื่น ๆ
 - บ้าน ฟาร์ม
 - ในโรงแรม โมเต็ล และสภาพแวดล้อมที่อยู่อาศัยประเภทอื่น ๆ
 - สภาพแวดล้อมประเภทที่พักพร้อมอาหารเช้า

2. ผลิตภัณฑ์สามารถส่งไปยังโรงงานผลิตหรือศูนย์ซ่อมบำรุงเท่านั้น ห้ามซ่อมแซมผลิตภัณฑ์ด้วยตัวเอง ผลิตภัณฑ์ที่ได้รับการออกแบบมาให้ใช้อุณหภูมิสภาพแวดล้อมระหว่าง 5 °C ถึง 40 °C
3. ถอดปลั๊กผลิตภัณฑ์ออกหลังการใช้งาน
4. เมื่อทำการพลิกอาหารควรหลีกเลี่ยงการสัมผัสด้านในตัวเครื่องและพื้นที่ทำความร้อนของผลิตภัณฑ์ เพื่อป้องกันการบาดเจ็บที่เกิดจากความร้อน
5. ปล่อยให้ผลิตภัณฑ์เย็นลงประมาณ 30 นาทีก่อนที่จะทำความสะอาดผลิตภัณฑ์
6. ตรวจสอบให้แน่ใจว่าส่วนผสมในการปรุงอาหารในผลิตภัณฑ์นี้มีส่วนที่ใหม่หรือไม่ ห้ามทอดมันฝรั่งที่อุณหภูมิสูงกว่า 180 องศาเซลเซียส (เพื่อลดการผลิตสารอะคริลาไมด์)
7. เมื่อใช้งานครั้งแรกอาจมีกลิ่นเล็กน้อยหรือมีควันเล็กน้อย ซึ่งเป็นเหตุการณ์ปกติ
8. เมื่อคุณปรุงอาหารที่ก่อให้เกิดน้ำมันสูง อาจทำให้เกิดควันจำนวนมากในผลิตภัณฑ์ พื้นผิวของผลิตภัณฑ์อาจร้อนกว่าสถานะปกติซึ่งจะไม่ส่งผลกระทบต่อผลิตภัณฑ์

การใช้งานหม้อทอดไร้น้ำมัน

1. เชียบปลั๊ก จากนั้นตั้งค่า เวลาและอุณหภูมิ
2. หมุนลูกบิดอุณหภูมิเพื่อเลือกเมนู ระดับการตั้งค่าขึ้นอยู่กับเมนูที่เลือก โดยอุณหภูมิและเวลาที่แนะนำ
 ปีกไก่: 200 °C 30 นาที มันฝรั่งแช่แข็ง: 200 °C 16 นาที กุ้ง: 180 °C 15 นาที
 เนื้อ: 180 °C 20 นาที ผัก: 200 °C 15 นาที สเต็ก: 180 °C 30 นาที ปลา: 180 °C 60 นาที
 ไก่: 160 °C 30 นาที (เวลาและอุณหภูมิข้างต้นเป็นเพียงสำหรับการอ้างอิงและสามารถปรับได้อย่างอิสระตามขนาดหรือน้ำหนักของส่วนผสม)

3. หมุนลูกบิดตั้งเวลาที่ต้องการ
 4. หลังจากตั้งเวลาการปรุงอาหาร เครื่องจะเริ่มทำงานและไฟสีเขียวจะสว่างขึ้น เมื่ออุณหภูมิที่ตั้งไว้ถึงไฟแสดงสถานะจะดับลง หากอุณหภูมิลดลง เครื่องจะเริ่มอุ่นอีกครั้งและไฟเขียวจะสว่างอีกครั้ง
 5. เมื่อถึงเวลาที่ตั้งไว้ผลิตภัณฑ์จะหยุดให้ความร้อนตัวควบคุมเวลาจะส่งเสียงและผลิตภัณฑ์จะหยุดทำงาน
 6. หยุดการทำงาน: เมื่อผลิตภัณฑ์กำลังทำงาน ลูกบิดตั้งเวลาที่ระบุ สามารถหมุนให้เป็นศูนย์เพื่อหยุดการทำงาน
 7. ในกระบวนการอุ่นอาหาร หากจำเป็นต้องเปลี่ยนอุณหภูมิและเวลา เพื่อให้อาหารร้อนทั่วถึงและมีรสชาติ คุณสามารถดึงกระทะด้านในออกเพื่อพลิกอาหารขณะอุ่น
- หมายเหตุ: ขณะพลิกอาหาร ให้หลีกเลี่ยงการสัมผัสตัวหม้อด้านในและบริเวณความร้อนของผลิตภัณฑ์เพื่อป้องกันการไหม้

การทำความสะอาดและดูแลรักษาตัวเครื่อง

1. ถอดปลั๊กไฟออกจากเต้ารับและทิ้งให้เครื่องเย็นลง
2. ทำความสะอาดกระทะและตะแกรงด้วยน้ำอุ่นผสมกับน้ำยาล้างจาน จากนั้นเช็ดให้แห้ง ห้ามใช้แปรงที่เป็นลวดหรือน้ำยาทำความสะอาดที่มีฤทธิ์รุนแรงในการทำความสะอาดกระทะและตัวฐาน
3. ห้ามนำตัวเครื่องไปแช่ในน้ำหรือของเหลวอื่นๆ และห้ามทำความสะอาดในเครื่องล้างจาน ตัวเครื่องสามารถทำความสะอาดได้ด้วยผ้าชุบบิดหมาดเท่านั้น
4. หลังการใช้งานแต่ละครั้ง อาจมีน้ำมันจากอาหารกติดอยู่ด้านในหม้อทอด ควรใช้ผ้าชุบบิดหมาดทำความสะอาดเท่านั้น