

รุ่น: AN-TV3275T

Installation guide
 Guide d'installation
 Installationsanleitung
 Guia de instalación
 Guia de Instalação
 دليل التركيب
 Guida d'installazione
 組み立ての説明
 Инструкция по установке
 安装说明
 คู่มือการติดตั้ง

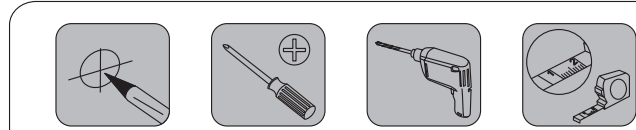
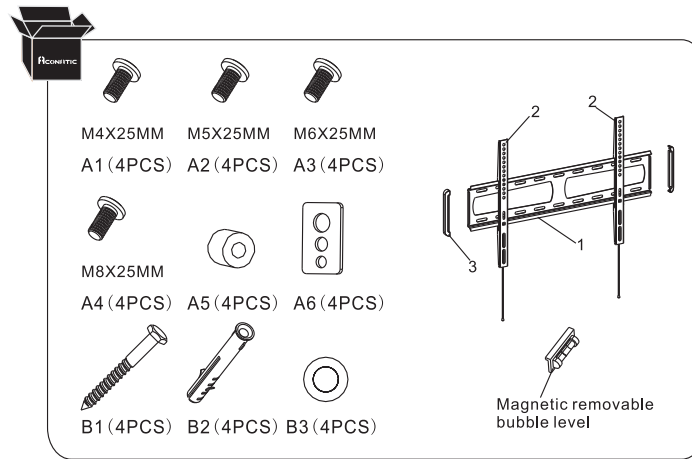
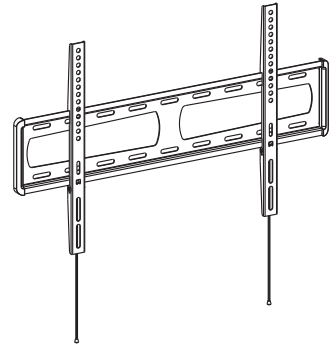

STEP2-B

EN	Wood Stud Mounting
FR	Montage de goujon en bois
GE	Befestigung an Holzträgern
SP	Montaje en viga de madera
PT	Montagem de viga de madeira
AR	تركيب على لوح خشبي
IT	studio di montaggio su legno
JP	木質壁の組み立て
RU	Монтаж на деревянный массив
CH	木质墙柱的安装
TH	การติดตั้งผนังไม้

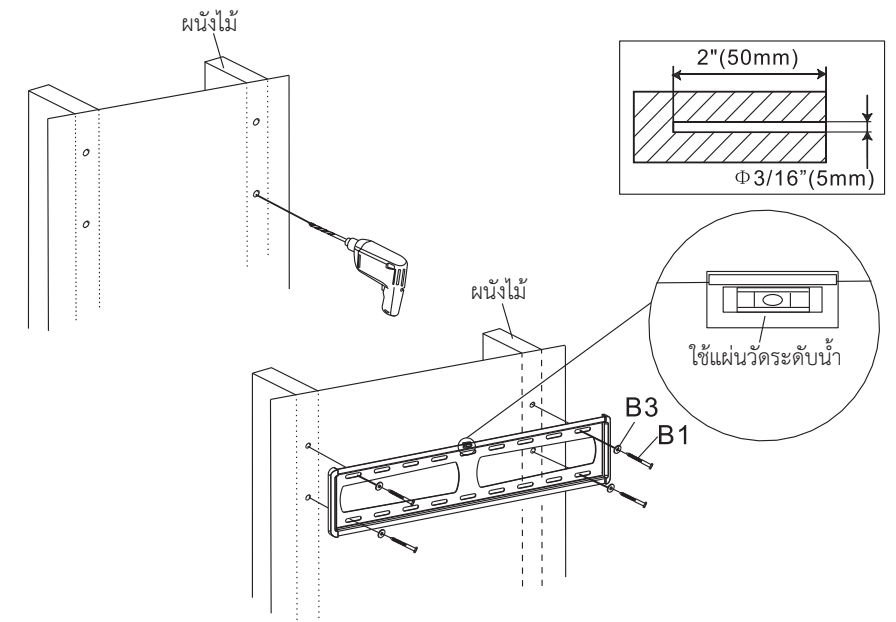

STEP1

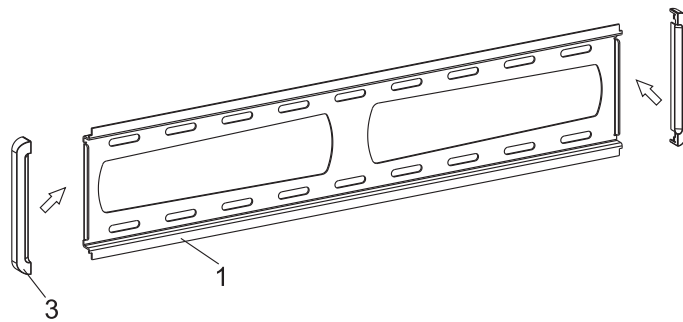

STEP3-A

EN	Attaching Brackets To Screen
FR	Fixer les supports à l'écran
GE	Befestigung des Arms mit Bildschirm
SP	Los dispositivos de fijación a la pantalla
PT	Anexa a suporte com a tela
AR	وصل الذراع بجهاز العرض
IT	Collegare le staffe al visualizzatore
JP	テレビを支柱と装着のこと
RU	Соединить кронштейн с монитором.
CH	将臂跟显示器连接
TH	การติดตั้งขาแขวนเข้ากับหน้าจอ

For TVs with a flat back للتلفزيونات بمسطح خلفي สำหรับทีวีจอแบน
 Pour TVs avec dos plat Per Tv con retro piatto
 Für TV-Geräte mit flacher Rückseite テレビの裏面が平坦の場合
 Para Televisores planos por detrás Для телевизора с плоской обратной поверхностью
 Para TVs com traseira plana 带有平板背面的显示器

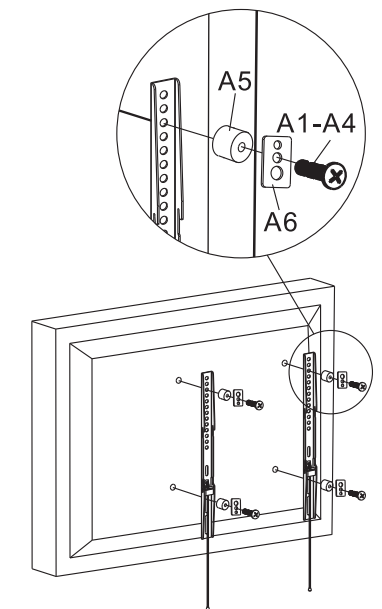
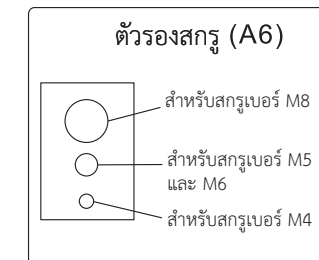

STEP2-A

EN	Solid concrete mounting
FR	Montage
GE	Befestigung an stabilen Betonwänden
SP	Montaje en pared de hormigón
PT	Montagem de concreto sólido
AR	تركيب على حائط
IT	montaggio su solido calcestruzzo
JP	コンクリート壁の組み立て
RU	Монтаж на бетонную поверхность
CH	实心混凝土墙的安装
TH	การติดตั้งผนังคอนกรีตแข็ง

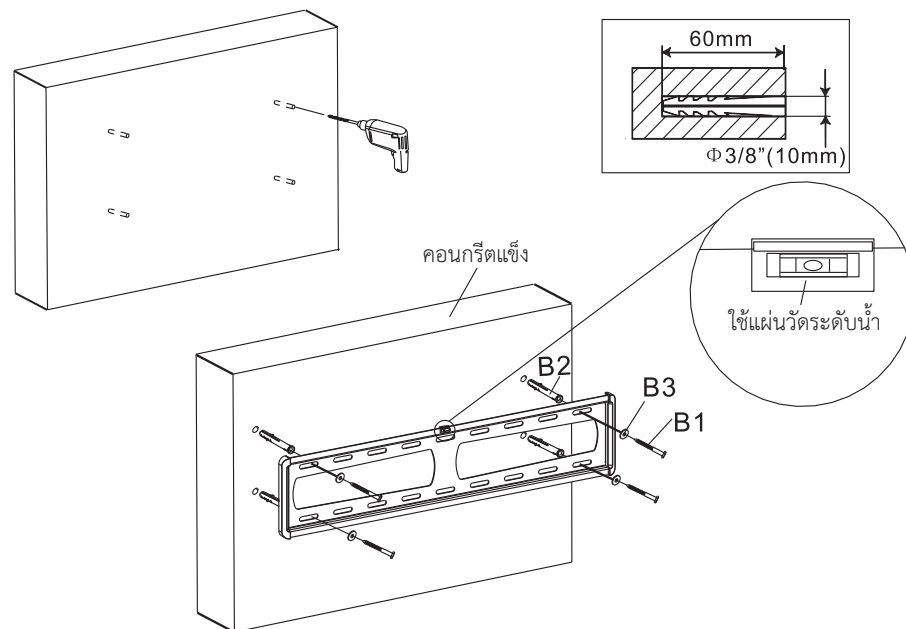

STEP3-B

For TVs with a curved back or obstruction للتلفزيونات بمقوس خلفي أو إعاقة
 Pour TVs avec un dos incurvé Per Tv con retro curvo od ostruito
 Für TV-Geräte mit gebogener Rückseite テレビの裏面が凹凸の場合
 Para Televisores curvados por detrás Для телевизоров с выпуклой тыльной стороной.
 Para TVs com traseira curvada ou obstrução 带有弯曲背面或者有阻挡物的显示器
 للتلفزيونات بمقوس خلفي أو إعاقة สำหรับทีวีหลังโค้งหรือมีสิ่งกีดขวาง

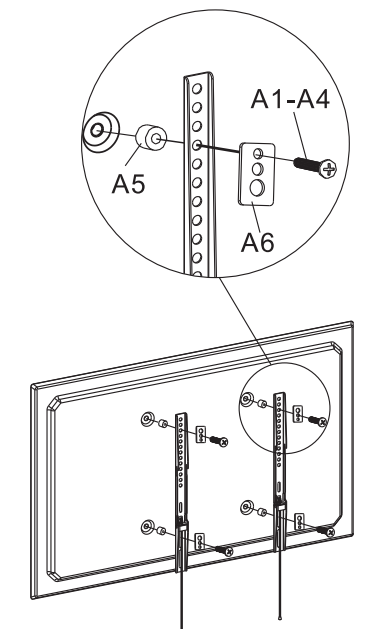
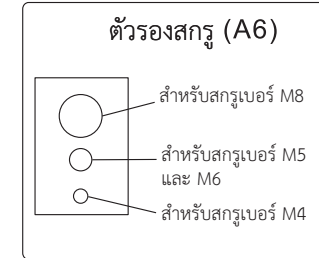

STEP 4

EN	Hang the TV onto the wall plate
FR	Accrochez le téléviseur sur la plaque murale
GE	Hängen Sie den TV an die Wand-Platte
SP	Cuelgue el televisor en la placa de pared
PT	Pendura a TV na chapa de parede
AR	تعليق التلفزيون علي لوحة الجدار
IT	Mettere la televisore nella parete delle mura
JP	テレビをパネルと装着のこと
RU	Соединить с настенной панелью
CH	将电视挂到墙面板上
TH	แขวนทีวีกับแผ่นเพลทติดผนัง

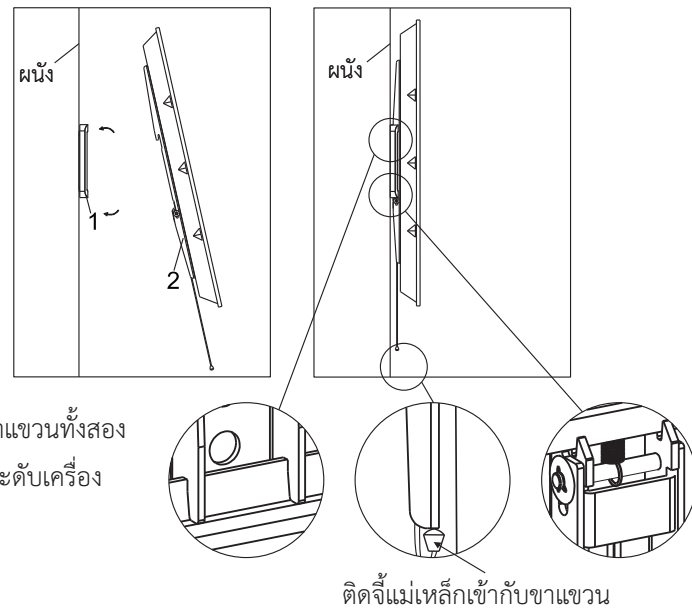

ติดตั้งขาแขวนทั้งสอง
เข้าที่ระดับเครื่อง

ติดตั้งแม่เหล็กเข้ากับขาแขวน

(1) กดย้ายยึดลงหลังจากที่คุณวางบนผนัง จากนั้นข้ายึดจะทำการล๊อค

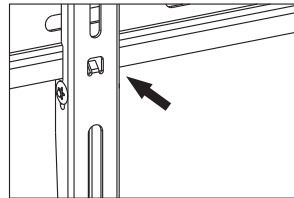

(2) ดึงเชือกสองเส้นเข้าหากันเพื่อปลดล๊อคโครงยึดจากแผ่นผนัง จากนั้นจึงถอดข้ายึดลง

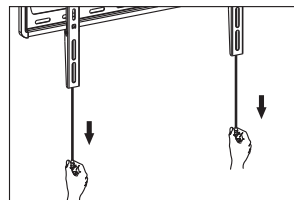

CAUTION

- This product contains small items that could be a choking hazard if swallowed. Keep these items away from young children.
- Make Sure these instructions are read and completely understood before attempting installation. If you are unsure of any part of this installation, please contact a professional installer for assistance.
 - The wall or mounting surface must be capable of supporting the combined weight of the mount and the display, otherwise the structure must be reinforced.
 - Safety gear and proper tools must be used. A minimum of two people are required for this installation. Failure to use safety gear can result in property damage, serious injury or death.
 - please check joint parts every two months, making sure the screws are loosened or not.

This product was designed to be installed on wood stud walls and solid concrete walls. Before installing, make sure the wall will support the combined load of the equipment and hardware. Never exceed the maximum load capacity 40 KG, or else it may result in product failure or personal injury.

Note: this product is intended for indoor use only. Use of this product outdoors could lead to product failure or personal injury.



คำเตือน

- ผลิตภัณฑ์นี้มีของชิ้นเล็กๆ ที่อาจเป็นอันตรายจากการสำลักหากกินเข้าไป เก็บสิ่งของเหล่านี้ให้ห่างจากเด็กเล็ก
- ตรวจสอบให้แน่ใจว่าคำแนะนำเหล่านี้อ่านและเข้าใจอย่างสมบูรณ์ก่อนที่จะพยายามติดตั้ง หากคุณไม่แน่ใจในส่วนของขั้นตอนการติดตั้งนี้ โปรดติดต่อผู้เชี่ยวชาญตัวติดตั้งเพื่อขอความช่วยเหลือ
 - ผนังหรือพื้นผิวติดตั้งต้องสามารถรองรับน้ำหนักรวมของตัวยึดและจอแสดงผลได้ มิฉะนั้น โครงสร้างจะต้องได้รับการเสริมแรง
 - ต้องใช้อุปกรณ์นิรภัยและเครื่องมือที่เหมาะสม การติดตั้งนี้ต้องใช้คนอย่างน้อยสองคน ความล้มเหลวในการใช้อุปกรณ์นิรภัยอาจส่งผลให้เกิดความเสียหายต่อทรัพย์สิน การบาดเจ็บสาหัส หรือความตาย
 - โปรดตรวจสอบชิ้นส่วนข้อต่อทุก 2 เดือน ตรวจสอบให้แน่ใจว่าคลายสกรูหรือไม่ผลิตภัณฑ์นี้ได้รับการออกแบบให้ติดตั้งบนผนังแบบไม้และผนังคอนกรีตแข็ง ก่อนการติดตั้ง ตรวจสอบให้แน่ใจว่าผนังจะรองรับน้ำหนักรวมของอุปกรณ์และฮาร์ดแวร์ ไม่เกินความจุโหลดสูงสุด 40 กก. มิฉะนั้นอาจส่งผลให้ผลิตภัณฑ์ล้มเหลวหรือได้รับบาดเจ็บส่วนบุคคลสมายเหตุ: ผลิตภัณฑ์นี้มีไว้สำหรับใช้ในร่มเท่านั้น การใช้ผลิตภัณฑ์นี้กลางแจ้งอาจทำให้ผลิตภัณฑ์ล้มเหลวหรือได้รับบาดเจ็บ

บริษัท ไฮไฟ ออเรียนท์ ไทย จำกัด (มหาชน)
HIFI ORIENT THAI PUBLIC COMPANY LIMITED

83/161-162 ซอยงามวงศ์วาน 47 โทร : 02-954-5281-3 02-580-6955
(ชั้นเขต 2) แขวงทุ่งสองห้อง เขตหลักสี่
กรุงเทพมหานคร 10210