

Aconatic

คู่มือการใช้งาน

LED TV

รุ่น 32HD511AN

คำแนะนำ

กรุณาศึกษาคู่มืออย่างละเอียด ก่อนทำการติดตั้งและใช้งานโทรทัศน์

เก็บคู่มือนี้ไว้ใช้อ้างอิง

ข้อควรระวังเรื่องความปลอดภัย

คำแนะนำเรื่องความปลอดภัย

⚠️ ข้อควรระวัง

เพื่อป้องกันอันตรายจากการถูกไฟฟ้าช็อต อย่าเปิดฝาคอรับเครื่อง
อย่าตรวจสอบเครื่องด้วยตัวเองเด็ดขาด เพราะอาจทำให้ได้รับ
อันตรายจากไฟฟ้าแรงสูงได้ หากเครื่องมีปัญหาควรเรียกช่าง
ผู้ชำนาญทำการตรวจสอบให้เท่านั้น

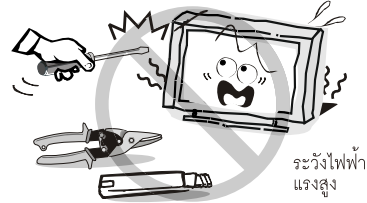

เพื่อป้องกันการเกิดไฟไหม้หรือถูกไฟฟ้าช็อต อย่าวางเครื่องทิ้งไว้ให้โดน
ฝนสาด หรือใช้งานเครื่องในบริเวณที่มีความชื้นสูง อย่างนำภาชนะที่บรรจุน้ำ
หรือของเหลวใด ๆ มาวางใกล้ตัวเครื่อง เช่น เขี่ยก้นน้ำ แจกันดอกไม้ อาจ
ทำให้น้ำหกใส่ตัวเครื่องได้

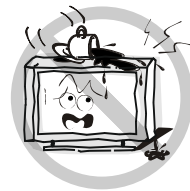

หากที่ตัวเครื่องมีควันขึ้น มีอาการแปลก ๆ หรือมีกลิ่นเหม็นไหม้ ให้ปิดเครื่อง
และถอดปลั๊กออกจากเต้ารับทันที จากนั้นควรเรียกช่างผู้ชำนาญ หรือติดต่อ
สอบถามกับศูนย์บริการฯ ใกล้บ้านเพื่อทำการแก้ไข อย่าพยายามตรวจสอบ
เครื่องด้วยตัวเองเด็ดขาด เพราะอาจทำให้ได้รับอันตรายได้

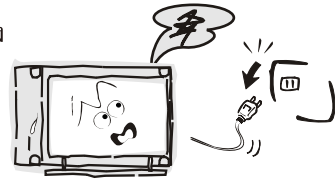

ระวังอย่าให้วัตถุใด ๆ หล่นเข้าไปในตัวเครื่อง เช่น คลิปหนีบกระดาษ
เพราะอาจทำให้วงจรไฟฟ้าภายในตัวเครื่องเกิดการลัดวงจรได้
อย่าปล่อยให้เด็กเล็กอายุต่ำกว่า 3 ขวบ เล่นตัวเครื่องหรือเล่นอยู่ใกล้
กับตัวเครื่อง

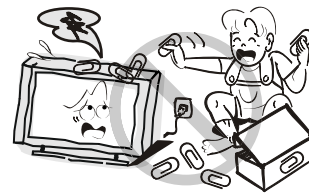

ในขณะที่ต่อเครื่องใช้งาน ควรจัดวางสายไฟของเครื่องให้เรียบร้อย
ไม่ให้บิดเบี้ยวหักงอ เพื่อช่วยให้อายุการใช้งานของเครื่องนานขึ้น
และป้องกันไม่ให้สายไฟชำรุด ควรใช้งานกับระบบไฟฟ้าที่ติดตั้ง
สายดินเท่านั้น อย่าต่อเครื่องใช้งานกับเต้ารับที่ชำรุดหรือปลั๊กพ่วง
ที่สายไฟชำรุด เพราะอาจทำให้ได้รับอันตรายจากกระแสไฟฟ้ารั่วได้

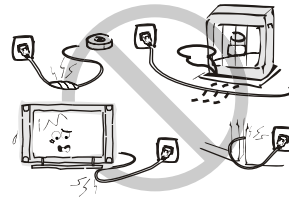

ข้อควรระวังเรื่องความปลอดภัย

คำแนะนำเรื่องความปลอดภัย

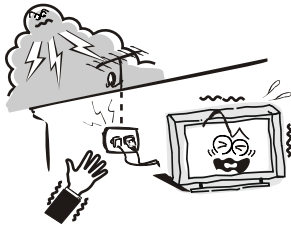

เสาอากาศภายนอกที่ต่อใช้งานกับตัวเครื่อง ควรติดตั้งอยู่ห่างจากสายไฟฟ้าแรงสูงเสมอ ในขณะที่มีฝนตกหนักหรือฟ้าผ่า ให้ปิดเครื่อง ถอดปลั๊กและถอดสายอากาศออกเสมอ ไม่แนะนำให้ติดตั้งช่องเสียบสายอากาศกับเต้ารับไฟฟ้าภายในอยู่ใกล้กันเกินไป เพราะอาจทำให้กระแสไฟฟ้าสปาร์กถึงช่องเสียบสายอากาศจนทำให้เครื่องเสียหายได้

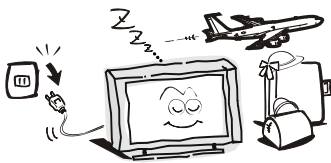

ปิดเครื่องและถอดปลั๊กออกเสมอเมื่อใช้งานเครื่องเสร็จแล้วหรือเมื่อไม่ได้ใช้งานเครื่องติดต่อกันเป็นเวลานาน ถอดปลั๊กออกทันทีเมื่อเกิดฝนตกหรือฟ้าผ่า อย่างจับที่สายอากาศในขณะที่ฟ้ากำลังผ่า

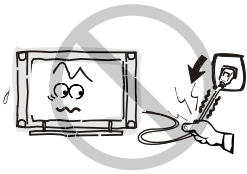

ขณะถอดปลั๊ก ให้จับที่ตัวปลั๊กแล้วดึงออก ไม่ควรดึงที่สายไฟ
ไม่ควรจับที่ปลั๊กไฟ ในขณะที่มือเปียก



การฟังเสียงจากหูฟังหรือ HEAD-PHONE ที่เสียงดังมากเกินไป อาจทำให้เป็นอันตรายกับระบบการได้ยินหรือแก้วหูได้

คำแนะนำในการติดตั้งเครื่อง

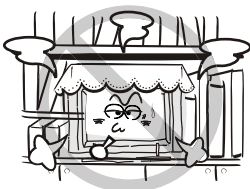

ควรติดตั้งและใช้งานเครื่องในบริเวณที่มีอากาศถ่ายเทได้สะดวก อย่างนำผ้า กระจาดหรือวัตถุใดๆ มาปิดหรือคลุมที่ตัวเครื่อง เช่น กระจาดหนังสือพิมพ์ ผ้าม่าน ผ้าคลุม เป็นต้น ในการติดตั้งเครื่อง ควรให้มีช่องว่างรอบๆ ตัวเครื่องอย่างน้อยด้านละ 10 ซม.

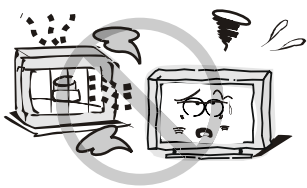

ไม่ควรติดตั้งและใช้งานเครื่องใกล้กับแหล่งกำเนิดความร้อน เช่น เครื่องกระจายความร้อนเตาอบ หรือเครื่องขยายเสียง เป็นต้น อย่างวางเครื่องทิ้งไว้ให้โดนแสงแดดส่องโดยตรง แนะนำให้ติดตั้งเครื่องในบริเวณที่มีแสงสว่างเพียงพอ เพราะการดูโทรทัศน์ในบริเวณที่มีแสงน้อยเกินไป อาจทำให้มีผลกระทบกับการมองเห็นของดวงตาได้ ควรเก็บเครื่องหรือใช้งานให้ห่างจากบริเวณที่มีสนามแม่เหล็กเข้มข้น เช่น สนามแม่เหล็กจากตู้ลำโพง ซึ่งอาจทำให้จอภาพมีสีเพี้ยนได้

ข้อควรระวังเรื่องความปลอดภัย

คำแนะนำเรื่องความปลอดภัย

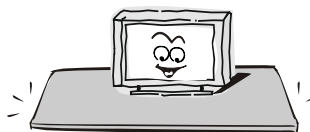

อย่าติดตั้งและใช้งานเครื่องในรถยนต์ โต๊ะ ชั้นวางหรือบริเวณใด ๆ ที่ไม่มั่นคง เพราะอาจเป็นสาเหตุทำให้เครื่องตกหล่นเสียหายได้ หากจะติดตั้งและใช้งานเครื่องในรถยนต์จะต้องติดตั้งให้แข็งแรงแน่นหนา โดยเฉพาะเมื่อติดตั้งเครื่องโดยใช้ขาตั้ง คุณต้องระมัดระวังเป็นพิเศษเมื่อรถออกตัวหรือเบรคกระทันหัน ซึ่งแรงกระทบกระเทือนดังกล่าวอาจทำให้โทรทัศน์ล้มคว่ำเสียหายได้

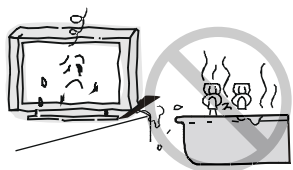

อย่าติดตั้งและใช้งานเครื่องใกล้กับแหล่งน้ำ เช่น บริเวณใกล้อ่างอาบน้ำ อ่างน้ำหรือซิงค์ล้างจาน ห้องซักรีด ในบริเวณที่พื้นเปียกชื้น หรือรอบๆ สระว่ายน้ำ เป็นต้น

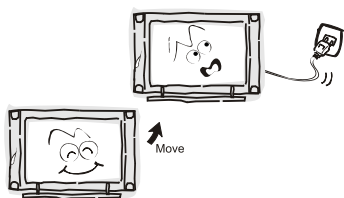

เมื่อย้ายเครื่องมาจากบริเวณที่มีอากาศเย็น ไปยังบริเวณที่มีอากาศร้อน ไม่ควรเปิดใช้งานเครื่องในทันที เพราะอาจมีความชื้นเกิดขึ้นภายในเครื่องได้ แนะนำให้วางเครื่องทิ้งไว้ระยะเวลาหนึ่ง เพื่อรอให้ความชื้นระเหยออกไปจนหมดก่อน จึงค่อยเปิดเครื่องใช้งานต่อไป

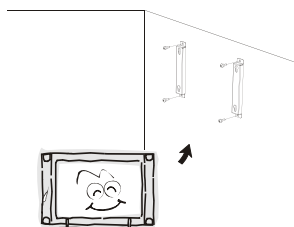

เพื่อเป็นการป้องกันความเสียหายที่อาจเกิดขึ้นจากการติดตั้งและใช้งานเครื่อง ไม่ว่าจะตั้งพื้นโดยใช้ขาตั้งหรือแขวนบนผนัง ควรติดตั้งเครื่องตามคำแนะนำในคู่มือการติดตั้งเครื่องเสมอ

การทำความสะอาด

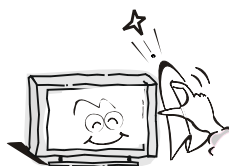

ปิดเครื่องและถอดปลั๊กออกก่อนที่จะทำความสะอาดเครื่องเสมอ
อย่าใช้น้ำยาทำความสะอาดที่เป็นของเหลวหรือสเปรย์มาทำความสะอาดเครื่อง
แนะนำให้ใช้เพียงผ้าสะอาดชุบน้ำเปียกหมาด ๆ เช็ดทำความสะอาดเครื่องเท่านั้น

สำหรับการป้องกันอันตรายที่ดีที่สุด คือ ควรอ่านคู่มือการใช้งานให้ละเอียดและทำความเข้าใจก่อนที่จะเริ่มต้นติดตั้งและใช้งานเครื่อง และควรเก็บรักษาคู่มือการใช้งานไว้เพื่อใช้อ้างอิงในอนาคต

เนื้อหา

| | |
|------------------------------------|----|
| ข้อควรระวัง..... | 1 |
| อุปกรณ์เครื่อง..... | 5 |
| การติดตั้งเครื่อง..... | 6 |
| ส่วนประกอบเครื่อง..... | 7 |
| การเชื่อมต่ออุปกรณ์..... | 9 |
| รีโมทคอนโทรล..... | 11 |
| การใช้งานเครื่องเบื้องต้น..... | 14 |
| การเล่นมัลติมีเดีย..... | 22 |
| การแก้ไขปัญหาเครื่องเบื้องต้น..... | 24 |

อุปกรณ์ Accessories

โปรดตรวจสอบอุปกรณ์ที่มาพร้อมกับ LED TV ของคุณตามรายการ หากรายการใดขาดหายไป กรุณาติดต่อตัวแทนจำหน่ายของคุณ

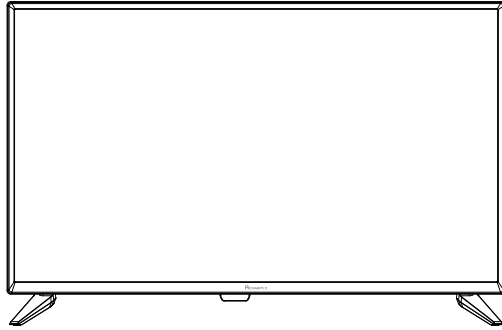

LED TV

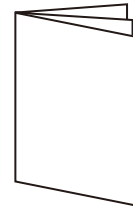

Instruction Manual



warranty card



Remote Control



2 batteries



COAX adaptor

การติดตั้งเครื่อง LED TV

การติดตั้งขาตั้งเครื่อง Installing the Stand

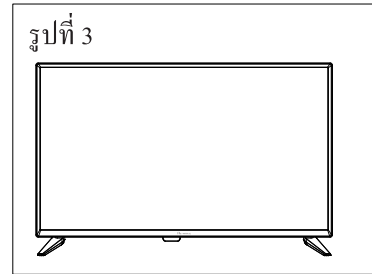
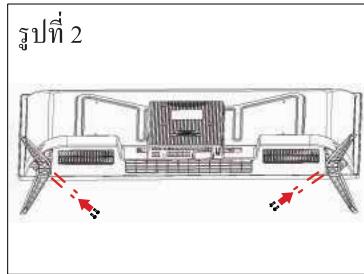
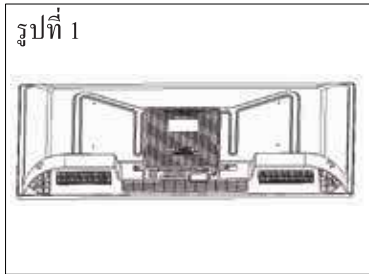

1. นำเครื่องวางบนพื้นที่ราบเรียบ ตามรูปที่ 1
2. นำขาตั้งใส่ให้สนิทและขันสกรู 4 ตัวให้แน่น ตามรูปที่ 2
3. ตั้งทีวีตามรูปที่ 3

การถอดขาตั้งเครื่อง Disconnecting the stand

1. นำเครื่องวางบนพื้นที่ราบเรียบ ตามรูปที่ 1
2. ถอดสกรู 4 ตัวและถอดขาตั้งออกจากเครื่อง ตามรูปที่ 2
3. ดึงขาตั้งเครื่องออกจากทีวี ตามรูปที่ 3

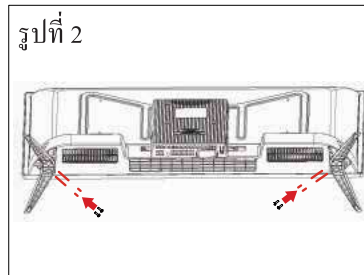
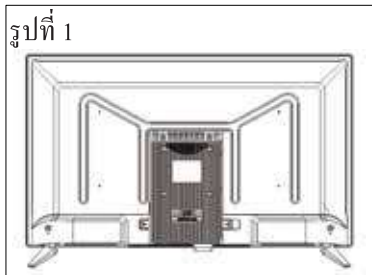

ส่วนประกอบเครื่อง

ด้านหน้าเครื่อง Front View

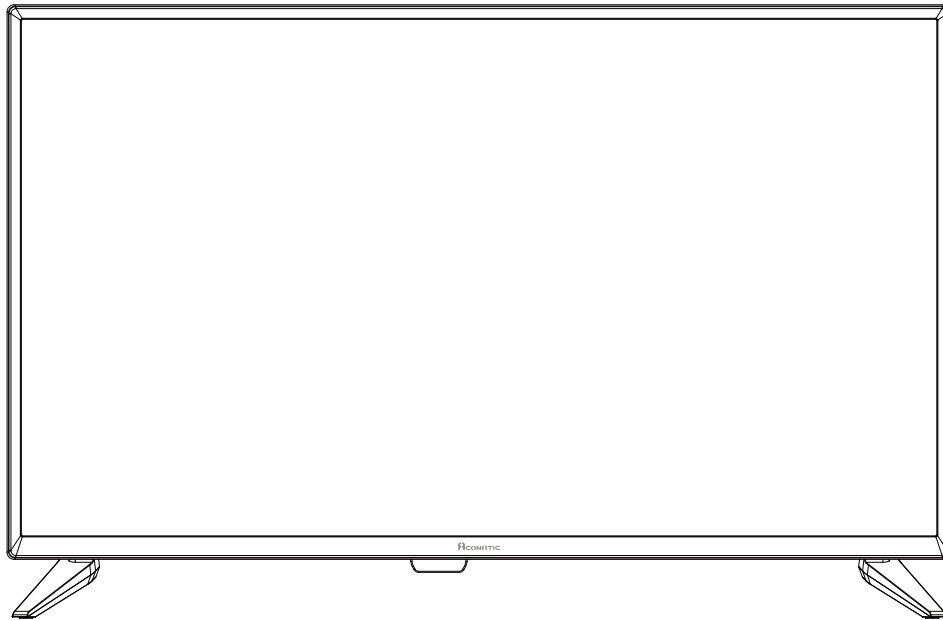

ส่วนประกอบเครื่อง

ด้านหลังเครื่อง Rear View

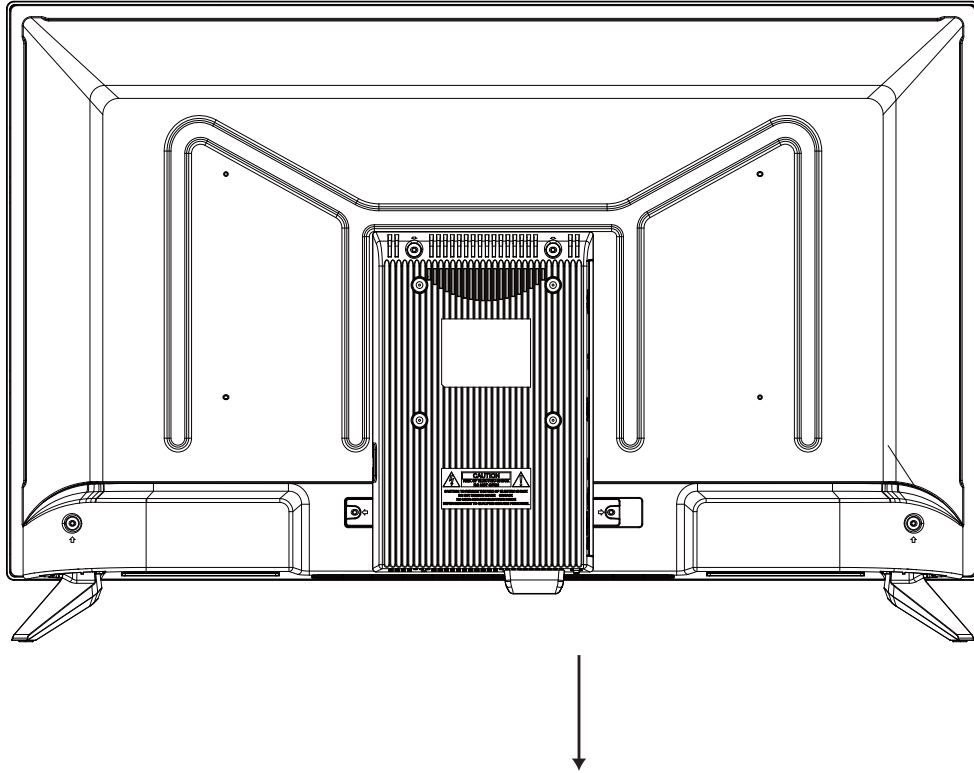

⏻ **Power**

ปุ่มเปิด / ปิดเครื่อง (สแตนด์บาย)

การเชื่อมต่ออุปกรณ์

การเชื่อมต่อสายอากาศ

ช่องเสียบสายอากาศติดตั้งในห้องในอาคาร โดยทั่วไปจะเป็นดังภาพด้านล่าง (โปรดใช้สายที่ถูกต้องตามชนิดของสายอากาศ) ขอแนะนำให้ใช้สายนำสัญญาณที่มีอิมพีแดนซ์ 75 โอห์ม เพื่อให้ได้รับสัญญาณที่มีคุณภาพดีที่สุด

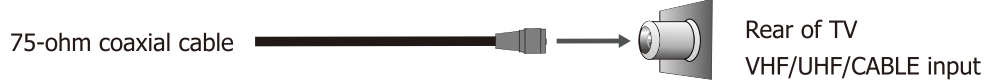

การเชื่อมต่อสายสัญญาณโดยสาย HDMI

คุณสามารถเล่นภาพและเสียงที่มีความละเอียดคมชัดสูงจากเครื่องเล่นภายนอกหรือแหล่งที่มาอื่นๆ โดยเชื่อมต่อสัญญาณผ่านสาย HDMI เข้ากับทีวีของคุณได้ ตามภาพด้านล่าง (ช่อง HDMI 3 รองรับฟังก์ชัน MHL)

การเชื่อมต่อ HDMI

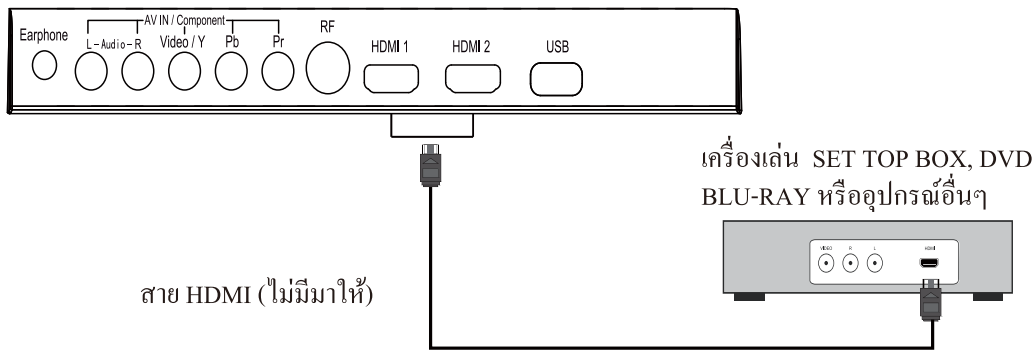

การเชื่อมต่อต่อสัญญาณ Component

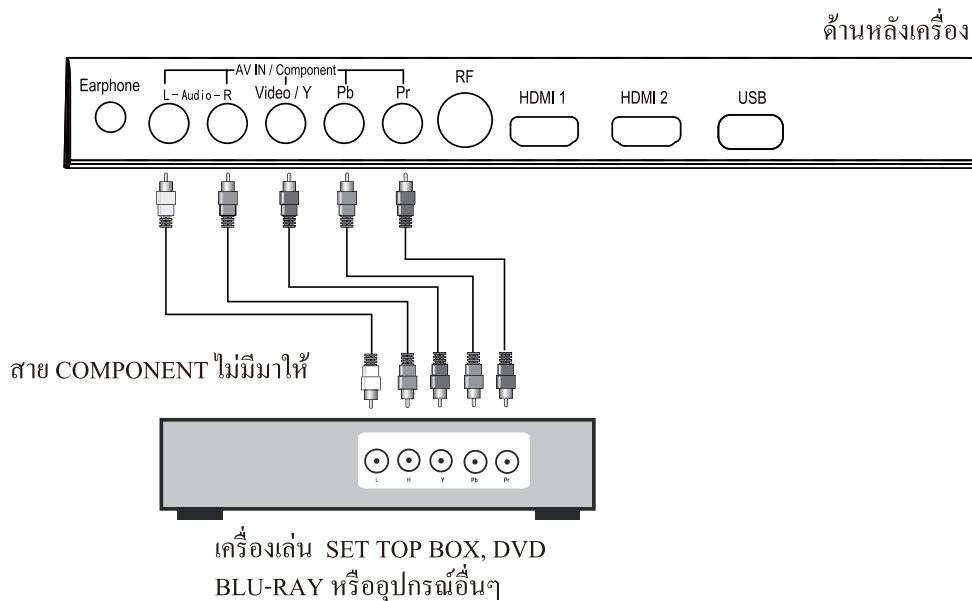

การเชื่อมต่ออุปกรณ์

การเชื่อมต่อสัญญาณผ่านสาย AV (mini)

TV REAR PANEL

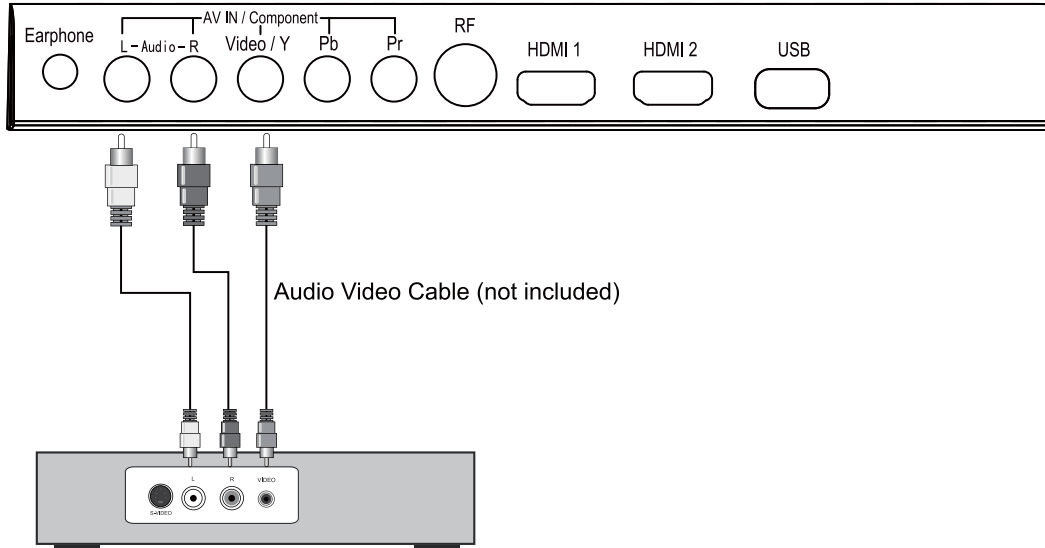

Digital set top box, gaming console or DVD

การรองรับสัญญาณ

| YPbPr | HDMI |
|--------------|--------------|
| 480i | 480i |
| 576i | 576i |
| 480P | 480P |
| 576P | 576P |
| 720P / 50Hz | 720P / 50Hz |
| 720P / 60Hz | 720P / 60Hz |
| 1080i / 50Hz | 1080i / 50Hz |
| 1080i / 60Hz | 1080i / 60Hz |
| 1080P / 50Hz | 1080P / 50Hz |
| 1080P / 60Hz | 1080P / 60Hz |
| | |
| | |
| | |

การใช้งานรีโมทคอนโทรล

การใส่แบตเตอรี่รีโมทคอนโทรล

1. เปิดฝาแบตเตอรี่ออก
2. นำแบตเตอรี่ขนาด AAA 1.5 โวลต์ จำนวน 2 ก้อนใส่ให้ถูกต้องตามขั้ว
3. ปิดฝาแบตเตอรี่ให้เรียบร้อย



⚠️ ข้อควรระวัง

- * ควรใช้แบตเตอรี่ตามที่กำหนดเท่านั้น
- * ไม่ควรใช้แบตเตอรี่ก้อนเก่าและใหม่รวมกัน เพราะอาจเกิดการรั่วไหลของสารเคมีที่ทำให้เกิดไฟไหม้ได้
- * ใส่แบตเตอรี่ให้ถูกต้องตามเครื่องหมายขั้ว (+) ขั้ว (-)
- * ควรทิ้งแบตเตอรี่ที่ใช้แล้วในที่ที่กำหนด ไม่ควรรวมกับขยะทั่วไป
- * เก็บแบตเตอรี่ให้พ้นมือเด็กและสัตว์เลี้ยง
- * เมื่อไม่ได้ใช้งานรีโมทคอนโทรลเป็นเวลานาน ควรถอดแบตเตอรี่ออก

การใช้งานรีโมทคอนโทรล

1. หันทิศทางรีโมทคอนโทรลให้ตรงกับตัวรับสัญญาณที่ทีวี บริเวณมุมขวาล่างตามภาพ
2. ระยะการใช้งานของรีโมทคอนโทรลอยู่ที่ประมาณ 5 เมตร และมุมประมาณ 30 องศา
3. หลีกเลี่ยงสิ่งกีดขวางระหว่างทีวีกับรีโมทคอนโทรล

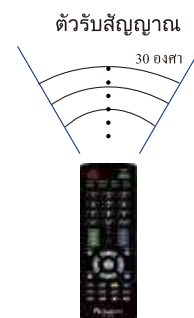
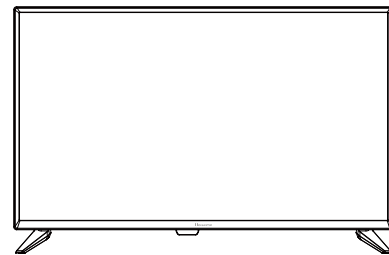

ปุ่มควบคุม รีโมทคอนโทรล

รีโมทคอนโทรล

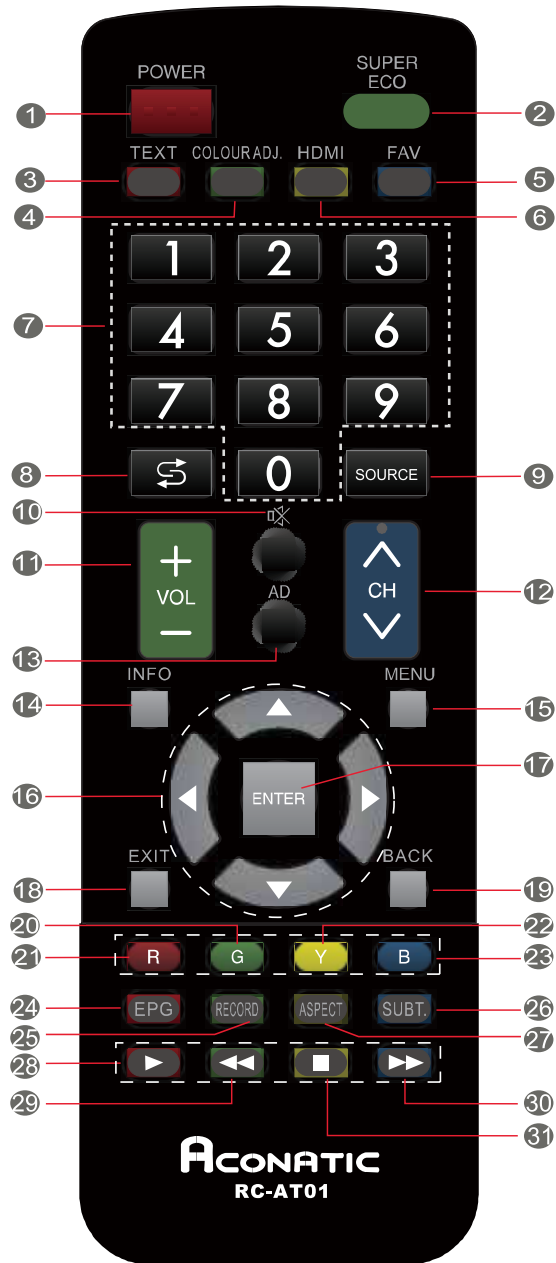

การใช้งานรีโมทคอนโทรล

ปุ่มควบคุมรีโมทคอนโทรล

| | |
|---------------------------|-------------------------------------|
| 1. POWER | ปุ่มเปิด / ปิดเครื่อง |
| 2. SUPER ECO | ปุ่ม เปิด/ปิด โหมด ECO |
| 3. TEXT | ปุ่ม เปิด / ปิด TELETEXT |
| 4. COLOURADJ. | ปุ่มปรับโทนสีภาพหน้าจอ |
| 5. FAV | ปุ่มเลือกช่องทีวีที่ชื่นชอบ |
| 6. HDMI | ปุ่มเลือกช่อง HDMI |
| 7. 0-9 | ปุ่มตัวเลขเลือกช่อง |
| 8. ⏪ | ปุ่มเลือกกลับไปช่องเดิมก่อนหน้า |
| 9. SOURCE | ปุ่มเลือกช่องสัญญาณ |
| 10. Mute(⊗) | ปุ่มตัดเสียง |
| 11. VOL(+/-) | ปุ่มปรับ ระดับเสียง เพิ่ม/ลด |
| 12. CH(^/∨) | ปุ่มเปลี่ยนช่อง เพิ่ม/ลด |
| 13. AD | ปุ่มเลือกระบบเสียง |
| 14. INFO | ปุ่มแสดงหน้าต่างข้อมูล |
| 15. MENU | ปุ่ม เปิด/ปิดเมนูตั้งค่า |
| 16. Cursor keys (▲▼◀▶) | ปุ่มเลือก ซ้าย/ขวา/บน/ล่าง |
| 17. ENTER | ปุ่มยืนยันการทำรายการ |
| 18. EXIT | ปุ่มออกจากเมนู |
| 19. BACK | ปุ่มกลับไปยังรายการก่อนหน้า |
| 20. Green key | ปุ่มฟังก์ชันพิเศษ |
| 21. Red key | |
| 22. Yellow key | |
| 23. Blue key | |
| 24. EPG | ปุ่มเลือกข้อมูลผังรายการ (โหมด DTV) |
| 25. RECORD | ปุ่มบันทึกรายการ |
| 26. SUBT. | ปุ่มเลือกภาษาคำบรรยาย |
| 27. ASPECT | ปุ่มเลือกอัตราส่วนจอภาพ |
| 28. ▶ | ปุ่มเล่นโปรแกรม (ในโหมด USB) |
| 29. ◀◀ | ปุ่มถอยหลังแบบเร็ว (ในโหมด USB) |
| 30. ▶▶ | ปุ่มเดินหน้าแบบเร็ว (ในโหมด USB) |
| 31. ■ | ปุ่มหยุดเล่น โปรแกรม(ในโหมด USB) |

การใช้งานเครื่องเบื้องต้น

การเปิดและการปิดเครื่อง

กดปุ่ม POWER ที่รีโมทคอนโทรล หรือที่แผงคอนโทรลด้านข้างเครื่องทีวี หากไม่มีสัญญาณใด ๆ ภายใน 15 นาที เครื่องจะปิดโดยอัตโนมัติ



การตั้งค่าเริ่มต้น(ครั้งแรก)

เชื่อมต่อสายอากาศ เข้ากับด้านหลังเครื่องที่ช่อง RF
เลือกภาษา
กดปุ่ม < / > เพื่อเลือกภาษาที่คุณต้องการใช้ที่เมนูหน้าจอ
กดปุ่ม < / > เพื่อเลือกรายชื่อประเทศ
กดปุ่ม < / > เพื่อเลือกประเทศที่คุณต้องการ
กดปุ่ม < / > เพื่อเลือกสภาพแวดล้อมที่ต้องการ

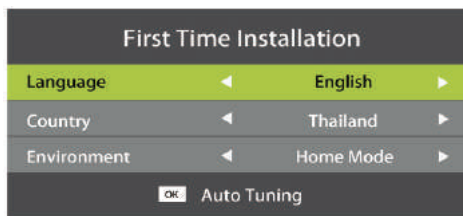

สถานะ การค้นหาช่องสถานีอัตโนมัติ

ระบบจะค้นหา ATV ก่อนและตามด้วย DTV กดปุ่มลูกศรซ้ายหรือขวาเพื่อเลือกการค้นหาATV DTV หรือทั้ง ATV และ DTV

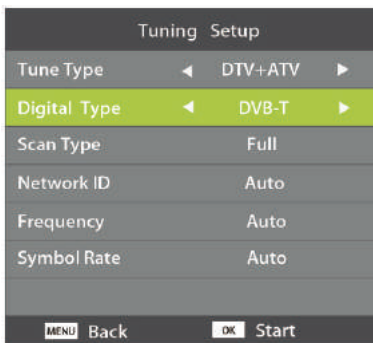

การเปลี่ยนช่อง

1. กดปุ่ม CH +/- ที่รีโมทคอนโทรลเพื่อเลือกเปลี่ยนช่องสถานีในรายการที่บันทึกไว้ได้ตามที่คุณต้องการ

*กดปุ่ม  เพื่อย้อนกลับไปช่องสถานีก่อนหน้า



การใช้งานเครื่องเบื้องต้น

การปรับระดับเสียง

กดปุ่ม VOL +/- ที่รีโมทคอนโทรลหรือทีวี เพื่อปรับระดับเสียงตามต้องการ
กดปุ่ม MUTE เพื่อตัดเสียงชั่วคราว กดอีกครั้งหรือกดปุ่ม VOL+ เพื่อเปิดเสียงปกติ



การเลือกสัญญาณ INPUT

การเลือกสัญญาณทีวีหรือแหล่งสัญญาณภายนอกอื่น ๆ

1. กดปุ่ม **INPUT** ที่รีโมทคอนโทรล
2. กดปุ่ม **▲▼** เลือกแหล่งสัญญาณที่คุณต้องการเล่น
ดังนี้ DTV, ATV, AV, HDMI1, HDMI2, MEDIA
3. กดปุ่ม **ENTER** ยืนยันการเลือก
4. กดปุ่ม **EXIT** เพื่อออกจากเมนู



การใช้งานเครื่องเบื้องต้น

เมนูช่อง

กดปุ่ม MENU ที่รีโมทคอนโทรลเพื่อเปิดหน้าเมนูหลัก

1. กดปุ่ม ◀ / ▶ เพื่อเลือก CHANNEL ในหน้าเมนูหลัก แล้วกดปุ่ม OK/▼ เพื่อเข้าเมนูย่อย
2. กดปุ่ม ▼ / ▲ เพื่อเลือกตัวเลือกที่คุณต้องการปรับค่าในเมนู CHANNEL
3. กดปุ่ม OK/◀ / ▶ เพื่อปรับค่า
4. หลังจากที่คุณปรับค่าต่าง ๆ เรียบร้อยแล้ว กดปุ่ม MENU เพื่อกลับไปเมนูก่อนหน้า



1. Auto Tuning : ค้นหาสถานีอัตโนมัติ

กดปุ่ม ▼ / ▲ เพื่อเลือก Auto Tuning แล้วกดปุ่ม OK / ▶ เพื่อเข้าทำรายการ

2. ATV Manual Tuning : ค้นหาสถานี ATV ด้วยตนเอง

กดปุ่ม ▼ / ▲ เพื่อเลือก ATV Manual Tuning แล้วกดปุ่ม OK เพื่อเข้าสู่เมนูย่อย

กดปุ่ม ◀ / ▶ เพื่อเลือก channel แล้วกดปุ่ม OK เพื่อเริ่มต้นค้นหาสถานี

3. DTV Manual Tuning : ค้นหาสถานี DTV ด้วยตนเอง

กดปุ่ม ▼ / ▲ เพื่อเลือก DTV Manual Tuning แล้วกดปุ่ม OK เพื่อเข้าสู่เมนูย่อย

กดปุ่ม ◀ / ▶ เพื่อเลือก channel แล้วกดปุ่ม OK เพื่อเริ่มต้นค้นหาสถานี

4. Program Edit : แก้ไขโปรแกรม

กดปุ่ม ▼ / ▲ เพื่อเลือก Program Edit แล้วกดปุ่ม OK เพื่อเข้าสู่เมนูย่อย

5. Schedule List : ตารางรายการ

กดปุ่ม ▼ / ▲ เพื่อเลือก Schedule List แล้วกดปุ่ม OK เพื่อเข้าสู่เมนูย่อย

ที่ส่งมาจากแหล่งสัญญาณ จากสถานีส่ง

6. Signal Information : ข้อมูลสัญญาณ

กดปุ่ม ▼ / ▲ เพื่อเลือก Signal Information แล้วกดปุ่ม Enter เพื่อดูรายละเอียดของข้อมูลสัญญาณ

ใช้ดูข้อมูลได้เฉพาะเมื่ออยู่ในโหมด DTV เท่านั้น

7. Software Update(OAD) : การอัปเดตซอฟต์แวร์ (OAD)

กดปุ่ม OK เพื่อเลือก ON หรือ OFF ระบบ Software Update

8. Logical channel Number : กดปุ่ม OK เพื่อเลือก เปิดหรือปิด การเรียงช่องรายการ

การใช้งานเครื่องเบื่องตน

เมนูภาพ

กดปุ่ม MENU ที่รีโมทคอนโทรลเพื่อเปิดหน้าเมนูหลัก

1. กดปุ่ม ◀ หรือ ▶ เพื่อเลือกภาพ
2. กดปุ่ม ▲ หรือ ▼ เพื่อเลือกรายการที่ต้องการปรับและกดปุ่ม OK เพื่อเข้าสู่เมนูย่อย
3. กดปุ่ม ▼ / ▲ เพื่อเลือกตัวเลือกที่คุณต้องการปรับในเมนูภาพ
4. กดปุ่ม OK / ◀ / ▶ เพื่อปรับค่า
5. หลังจากที่คุณปรับเสร็จเรียบร้อยแล้ว กดปุ่ม MENU เพื่อกลับไปเมนูก่อนหน้า



1. โหมดภาพ

กดปุ่ม ▼ / ▲ เพื่อเลือกโหมดภาพ, แล้วกดปุ่ม OK เพื่อเข้าสู่เมนูย่อย คุณสามารถปรับค่า Contrast, Brightness, Color, Sharpness และ Tint เมื่อคุณอยู่ในโหมดกำหนดเอง

2. การปรับค่า Contrast / Brightness / Color / Tint / Sharpness

กดปุ่ม ▼ / ▲ เพื่อเลือกแล้วกดปุ่ม ◀ / ▶ เพื่อปรับค่า

Contrast ปรับค่าความเข้มของภาพแต่เงาของภาพจะคงที่

Brightness ปรับความสว่างทั้งหมดของภาพ

Color ปรับความอึมตัวของสี

Tint ปรับการชดเชยของสีให้เฉพาะกับทีวีระบบ NTSC เท่านั้น

3. Color Temp

กดปุ่ม ▼ / ▲ เพื่อเลือก Color Temperature แล้วกดปุ่ม OK เพื่อเข้าสู่เมนูย่อย

กดปุ่ม ▼ / ▲ เพื่อเลือกโหมดการใช้งาน คือ Cold, Normal, Warm

คุณสามารถปรับค่า สีแดง / สีเขียว / สีน้ำเงิน ได้เมื่อคุณเลือกโหมด User Mode

4. Noise Reduction

ปรับค่าการกรองและลดสัญญาณรบกวนภาพและคุณภาพของภาพ

กดปุ่ม ▼ / ▲ เพื่อเลือก Noise Reduction แล้วกดปุ่ม OK เพื่อเข้าสู่เมนูย่อย

5. โหมด HDMI

กดปุ่ม ▼ / ▲ เพื่อเลือกโหมด HDMI แล้วกดปุ่ม OK เพื่อเข้าสู่เมนูย่อย

การใช้งานเครื่องเบื่องตน

เมนูเสียง

กดปุ่ม MENU ที่รีโมทคอนโทรลเพื่อเปิดเมนูหลัก

1. กดปุ่ม ◀ หรือ ▶ เพื่อเลือก SOUND
2. กดปุ่ม ▲ หรือ ▼ เพื่อเลือกรายการแล้วกดปุ่ม OK เพื่อเข้าสู่เมนูย่อย



1. โหมดเสียง

กดปุ่ม ▼ / ▲ เพื่อเลือก ตั้งค่าเสียง แล้วกดปุ่ม OK เพื่อเข้าสู่เมนูย่อย

กดปุ่ม ▼ / ▲ เพื่อเลือก

หมายเหตุ คุณสามารถกดปุ่ม SMODE ที่รีโมทคอนโทรลเพื่อเปลี่ยนโหมดเสียงได้โดยตรง

| | |
|----------|--|
| Standard | ให้เสียงมีสมดุลในทุก ๆ สภาพแวดล้อม |
| Music | ให้เสียงเสมือนเสียงต้นฉบับเหมาะกับเสียงเพลง |
| Movie | ให้เสียงแหลมและเสียงเบสที่เหมาะสมสำหรับการชมภาพยนตร์ |
| Sport | ช่วยเพิ่มเสียงคนบรรยายสำหรับคอกีฬา |
| Personal | เลือกปรับเสียงด้วยตนเอง |

2. Treble / Bass

กดปุ่ม ▼ / ▲ เพื่อเลือก แล้วกดปุ่ม ◀ / ▶ เพื่อปรับค่า

หมายเหตุ เสียงแหลมและเสียงเบสคุณสามารถปรับได้ในโหมดผู้ใช้

3. Balance

กดปุ่ม ▼ / ▲ เพื่อเลือก แล้วกดปุ่ม ◀ / ▶ เพื่อปรับค่า

4. Auto Volume level

กดปุ่ม ▼ / ▲ เพื่อเลือก Auto Volume level แล้วกดปุ่ม OK เพื่อเลือก On หรือ Off

5. โหมด SPDIF

กดปุ่ม ▼ / ▲ เพื่อเลือก SPDIF แล้วกดปุ่ม OK เพื่อเลือกเป็น Off/PCM/AUTO

6. AD Switch

กดปุ่ม ▼ / ▲ เพื่อเลือก Auto Volume level แล้วกดปุ่ม OK เพื่อเลือก On หรือ Off

เป็นฟังก์ชันที่รองรับสำหรับคนพิการทางสายตา ถ้าเลือก On จะมีเสียงบรรยายความเป็นไปของเหตุการณ์ในหน้าจอทีวีในขณะนั้น ซึ่งเป็นสัญญาณเสียงพิเศษที่ส่งมาจากสถานี

การใช้งานเครื่องเบื้องต้น

เมนูเวลา

กดปุ่ม MENU ที่รีโมทคอนโทรล เพื่อเปิดหน้าเมนูหลัก

1. กดปุ่ม ◀ หรือ ▶ เพื่อเลือก TIME
2. กดปุ่ม ▲ หรือ ▼ เพื่อเลือกรายการแล้วกดปุ่ม OK เพื่อเข้าสู่เมนูย่อย



1. Clock
กดปุ่ม ▼ / ▲ เพื่อเลือก Clock แล้วกดปุ่ม OK เพื่อเข้าสู่เมนูย่อย
กดปุ่ม ▼ / ▲ / ◀ / ▶ เพื่อเลือก
2. Time Zone
กดปุ่ม ▼ / ▲ เพื่อเลือก Time Zone แล้วกดปุ่ม OK เพื่อเข้าสู่เมนูย่อย
3. Sleep Timer
กดปุ่ม ▼ / ▲ เพื่อเลือก Sleep Timer แล้วกดปุ่ม OK เพื่อเข้าสู่เมนูย่อย
กดปุ่ม ▼ / ▲ เพื่อเลือกเปิดใช้งานเป็น Off, 15 นาที, 30 นาที, 45 นาที, 60 นาที, 90 นาที, 120 นาที, 240 นาที
4. Auto Standby
กดปุ่ม ▼ / ▲ เพื่อเลือก Auto Standby แล้วกดปุ่ม OK เพื่อเข้าสู่เมนูย่อย
กดปุ่ม ▼ / ▲ เพื่อเลือก
5. OSD Timer
กดปุ่ม ▼ / ▲ เพื่อเลือก OSD Timer แล้วกดปุ่ม OK เพื่อเข้าสู่เมนูย่อย

การใช้งานเครื่องเบื้องต้น

เมนูล็อค

1. กดปุ่ม MENU เพื่อเข้าสู่หน้าเมนูหลัก
2. กดปุ่ม ◀ / ▶ เพื่อเลือก LOCK ที่เมนูหลัก แล้วกดปุ่ม OK / ▼ เพื่อเข้าสู่เมนูย่อย



1. Lock System ล็อคระบบ
กดปุ่ม ▼ / ▲ เพื่อเลือก Lock System แล้วกดปุ่ม OK และใส่รหัสผ่าน รหัสผ่านเริ่มต้นคือ 0000
ถ้าคุณลืมรหัสผ่านที่คุณตั้งใหม่ กรุณาติดต่อผู้ให้บริการของคุณ
2. Set password ตั้งรหัสผ่าน
กดปุ่ม ▼ / ▲ เพื่อเลือก Set password แล้วกดปุ่ม OK เพื่อเข้าสู่เมนูย่อย และตั้งรหัสผ่านใหม่
3. Channel Lock ล็อคช่อง
กดปุ่ม ▼ / ▲ เพื่อเลือก Channel Lock แล้วกดปุ่ม OK เพื่อเข้าสู่เมนูย่อย
กดปุ่มสีเขียว(Green) เพื่อล็อคหรือปลดล็อคช่อง
4. Parental Rating ระดับความเหมาะสมของรายการ
กดปุ่ม ▼ / ▲ เพื่อเลือก Parental Rating แล้วกดปุ่ม OK เพื่อเข้าสู่เมนูย่อย
5. Key Lock ล็อคปุ่มกด
กดปุ่ม ▼ / ▲ เพื่อเลือก Key Lock แล้วกดปุ่ม ◀ / ▶ เพื่อเลือก On หรือ Off
เมื่อคุณเลือกเป็น On ปุ่มกดจะไม่ทำงาน
6. Hotel Mode โหมดโรงแรม (การตั้งค่าจะถูกจำกัดตามเงื่อนไขที่เรากำหนด)
กดปุ่ม ▼ / ▲ เพื่อเลือก Hotel Mode แล้วกดปุ่ม OK เพื่อเลือก On หรือ Off

การใช้งานเครื่องเบื้องต้น

เมนูการตั้งค่า

กดปุ่ม MENU เพื่อเปิดหน้าเมนูหลัก

1. กดปุ่ม ◀ / ▶ เพื่อเลือก SETUP ในหน้าเมนูหลัก แล้วกดปุ่ม OK/▼ เพื่อเข้ารายการปรับในเมนู SETUP
2. กดปุ่ม ▼ / ▲ เพื่อเลือกตัวเลือกที่ต้องการ
3. กดปุ่ม OK/◀ / ▶ เพื่อปรับค่า
4. หลังจากที่คุณปรับเสร็จเรียบร้อยแล้ว กดปุ่ม MENU เพื่อบันทึกและกลับไปเมนูก่อนหน้า



1 Language : ภาษา

เลือกภาษาที่แสดงในเมนูบนหน้าจอ ภาษาเริ่มต้นคือ ภาษาอังกฤษ

กดปุ่ม ▼ / ▲ / ◀ / ▶ เพื่อเลือกภาษาในเมนู

2. TT Languages : ภาษาของระบบเทคโนโลยี

กดปุ่ม ▼ / ▲ เพื่อเลือก TT Language แล้วกดปุ่ม OK เพื่อเข้าสู่เมนูย่อย

3. Audio Languages เลือกภาษาของเสียง

กดปุ่ม ▼ / ▲ เพื่อเลือกภาษาของเสียง แล้วกดปุ่ม OK เพื่อเข้าสู่เมนูย่อย

กดปุ่ม ◀ / ▶ เพื่อเลือกภาษาหลักของเสียง

กดปุ่ม ▼ / ▲ / ◀ / ▶ เพื่อเลือกภาษาของเสียง

4. Subtitle Language ภาษาของคำบรรยาย

กดปุ่ม ▼ / ▲ เพื่อเลือกภาษาของคำบรรยาย แล้วกดปุ่ม OK เพื่อเข้าสู่เมนูย่อย

กดปุ่ม ◀ / ▶ เพื่อเลือกภาษาหลักของคำบรรยาย

กดปุ่ม ▼ / ▲ / ◀ / ▶ เพื่อเลือกภาษาของของคำบรรยาย

5. Hearing Impaired ผู้บกพร่องทางการได้ยิน

กดปุ่ม ▼ / ▲ เพื่อเลือก Key Lock แล้วกดปุ่ม ◀ / ▶ เพื่อเลือกเป็น On หรือ Off

เมื่อ Key Lock มีสถานะเป็น On คุณจะไม่สามารถใช้ปุ่มกดได้

6. PVR File System ระบบไฟล์ PVR

กดปุ่ม ▼ / ▲ เพื่อเลือก PVR File System แล้วกดปุ่ม OK เพื่อเข้าสู่เมนูย่อย

กดปุ่ม ▼ / ▲ เพื่อเลือก Check PVR File System แล้วกดปุ่ม OK เพื่อเข้าสู่เมนู

ระบบเครื่องจะตรวจสอบและแสดงความเร็วของอุปกรณ์ USB

7. Aspect Ratio อัตราส่วนของจอภาพ

กดปุ่ม ▼ / ▲ เพื่อเลือก Aspect Ratio แล้วกดปุ่ม OK เพื่อเข้าสู่เมนูย่อย

กดปุ่ม ▼ / ▲ เพื่อเลือก Aspect Ratio ตัวเลือกคือ Auto, 4:3, 16:9, Zoom1, Zoom2

8. Blue Screen จอภาพสีฟ้า

กดปุ่ม ▼ / ▲ เพื่อเลือก Blue Screen แล้วกดปุ่ม OK เพื่อเลือกปรับเป็น On หรือ Off

9. First Time Installation การติดตั้งครั้งแรก

กดปุ่ม ▼ / ▲ เพื่อเลือก First Time Installation และกดปุ่ม OK เพื่อเข้าสู่เมนูย่อย

10 Reset ตั้งค่าเริ่มต้นใหม่

กดปุ่ม ▼ / ▲ เพื่อเลือก Reset และกดปุ่ม OK เพื่อเข้าสู่เมนูย่อย

11. Software Update(USB) การอัปเดตซอฟต์แวร์ผ่านอุปกรณ์ USB

กดปุ่ม ▼ / ▲ เพื่อเลือก Software Update(USB) โดยเชื่อมต่ออุปกรณ์ USB ที่มีซอฟต์แวร์ใหม่กับทีวีของคุณแล้วกดปุ่ม OK เพื่ออัปเดตซอฟต์แวร์ใหม่

12.Environment

กดปุ่ม ▼ / ▲ เพื่อเลือกโหมด Environment และกดปุ่ม OK

13. HDMI CEC ระบบ HDMI CEC

กดปุ่ม ▼ / ▲ เพื่อเลือก HDMI CEC และกดปุ่ม OK เพื่อเข้าสู่เมนูย่อย

การเล่นมัลติมีเดีย Multimedia

การใช้งาน Media Operation

หมายเหตุ : ควรเชื่อมต่ออุปกรณ์ USB ก่อนที่จะเข้าเมนู Media แล้วกดปุ่ม INPUT เลือกMedia กดปุ่ม ◀ ▶ เพื่อเลือกประเภทไฟล์ที่จะเล่นและกดปุ่ม ENTER



หลังจากที่ทีวีพบอุปกรณ์ USB แล้วกดปุ่ม ◀ ▶ เพื่อเลือกเล่นไฟล์ รูปภาพ/เพลง/ภาพยนตร์/ข้อความ และกดปุ่ม OK เพื่อเข้าสู่เมนูรายการเล่น

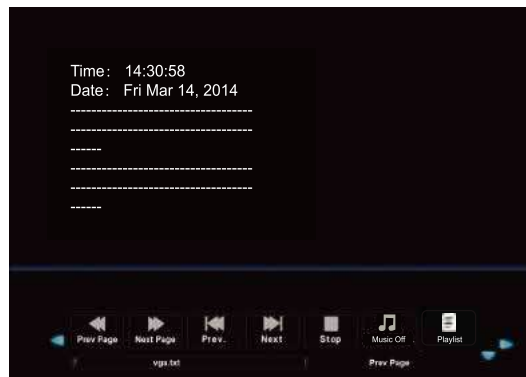
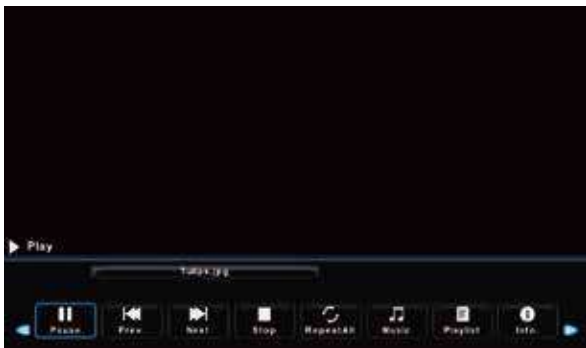

1. กดปุ่ม ◀ ▶ เพื่อเลือกโฟลเดอร์ย่อยในกรณีที่มี และกดปุ่ม OK เพื่อเข้าสู่โฟลเดอร์ กดปุ่ม OK เพื่อเริ่มเล่น กดปุ่ม EXIT เพื่อกลับ เลือก Up Folder และกดปุ่ม OK เพื่อเลือกกลับสู่โฟลเดอร์ก่อนหน้า กดปุ่ม ◀ ▶ เพื่อเปลี่ยนหน้า
2. กดปุ่ม ▶▶ เพื่อเริ่มเล่นหรือกดอีกครั้งเพื่อหยุดเล่นชั่วคราว กดปุ่ม ■ เพื่อยกเลิกการเล่น
3. กดปุ่ม ◀◀ เพื่อกลับไปเล่นรายการก่อนหน้านี้ กดปุ่ม ▶▶ เพื่อข้ามไปเล่นรายการถัดไป

การเล่นมัลติมีเดีย Multimedia

คำแนะนำเกี่ยวกับอุปกรณ์ USB

- * ไม่รองรับ MTP (media transfer protocol)
- * รองรับ HDD สูงสุด 500 GB
- * TV รองรับอุปกรณ์ USB ที่มี FORMAT FAT 32 เท่านั้น
- * อุปกรณ์เล่นภาพและเสียงหรือ USB HDD บางชนิดเครื่องอาจไม่รองรับ
- * TV ไม่รองรับอุปกรณ์ USB ที่มีหลายพาร์ติชัน
- * ควรเชื่อมต่ออุปกรณ์ USB โดยตรงกับเครื่อง ถ้าเชื่อมต่อผ่าน HUB อาจมีปัญหาได้
- * ก่อนเชื่อมต่ออุปกรณ์ USB กับเครื่องทีวี ควรทำการสำรองข้อมูล USB ไว้ก่อน เพราะอาจเกิดการเสียหายกับข้อมูลได้
- * รูปภาพที่มีความละเอียดสูง อาจใช้เวลาในการแสดงผลนานสักพักหนึ่ง
- * ความเร็วในการค้นหาอุปกรณ์ USB ขึ้นอยู่กับอุปกรณ์ตัวส่งและตัวรับข้อมูล
- * เครื่องจะแสดง (UNSUPPORTED) ในกรณีที่เครื่องไม่รู้จักไฟล์
- * ไฟล์ Mp3 ที่มี DRM ที่ดาวน์โหลดจากเว็บไซต์ที่ไม่ฟรี ทีวีจะไม่สามารถเล่นไฟล์นี้ได้ เนื่องจากการจัดการสิทธิดิจิทัล (DRM) เป็นเทคโนโลยีที่สนับสนุนการสร้างเนื้อหาการจดจำหน้าและการจัดเนื้อหาในลักษณะบูรณาการและครบวงจร รวมทั้งการคุ้มครองสิทธิและผลประโยชน์ของผู้ให้บริการเนื้อหา การป้องกันการกระทำที่ผิดกฎหมายเกี่ยวกับการคัดลอกเนื้อหา รวมถึงการจัดการเกี่ยวกับการเรียกเก็บและการชำระเงิน
- * เมื่อทำการถ่ายภาพ จะใช้เวลาในการโหลดภายในไม่กี่วินาที ซึ่งไอคอนโหลดจะแสดงขึ้นที่หน้าจอ
- * ถ้าอ่านไฟล์ผ่าน CARD READER เสียงอาจขาดหายไป
- * ถ้าเครื่องไม่อ่านอุปกรณ์ USB ให้ถอดอุปกรณ์ USB ออกและเชื่อมต่ออุปกรณ์ USB กับเครื่องใหม่อีกครั้ง

การรองรับไฟล์ต่าง ๆ

| ประเภท | รูปแบบ | .นามสกุลไฟล์ |
|--------|---------------|--------------|
| รูปภาพ | JPEG | .jpg , .jpeg |
| | BMP | .bmp |
| | PN | .png |
| เพลง | MP3 | .mp3 |
| วิดีโอ | MPEG-1,MPEG-2 | .mpg |
| | MPEG-4 SP/ASP | .vai |
| | H.263/H.264 | .mp4 |

การแก้ไขปัญหาเบื้องต้น

| อาการ | การแก้ไขปัญหาเบื้องต้น |
|--------------------------------|--|
| ทีวีเปิดไม่ติด | <ul style="list-style-type: none"> • ตรวจสอบสายไฟเชื่อมต่อกับ LED TV หรือไม่ • ตรวจสอบว่าสายไฟต่อเข้ากับเต้ารับที่ผนังหรือไม่ • ตรวจสอบปุ่มเปิดเครื่องว่าเปิดอยู่หรือไม่ (เครื่องเปิด LED จะเป็นสีน้ำเงิน) • เียบยอุปกรณ์ไฟฟ้าอื่น (เช่นวิทยุ) เข้ากับเต้าเสียบเพื่อตรวจสอบว่าเต้าเสียบจ่ายแรงดันไฟฟ้าที่เหมาะสม |
| ทีวีไม่มีสัญญาณภาพ | <ul style="list-style-type: none"> • ช่องสัญญาณโทรทัศน์อาจขัดข้อง ให้เปลี่ยนช่องสัญญาณ • สายสัญญาณอาจมีสัญญาณรบกวนหรือมีการเข้ารหัส โปรดติดต่อศูนย์บริการ • ตรวจสอบการเชื่อมต่อที่มีจากแหล่งภายนอก โปรดศึกษาวิธีเชื่อมต่อในคู่มือ • ก่อนการเชื่อมต่อ ตรวจสอบการตั้งค่าว่าถูกต้องหรือไม่ • ตรวจสอบแหล่งสัญญาณที่เชื่อมต่อว่าตรงกับแหล่งสัญญาณที่ทีวีหรือไม่ |
| สีจอภาพผิดปกติ | <ul style="list-style-type: none"> • ตรวจสอบให้แน่ใจว่าสายเคเบิลวิดีโอเชื่อมต่ออย่างแน่นหนา • หากมีแสงมาตกกระทบหน้าจอทีวีทำให้ภาพที่อยู่บนหน้าจอเกิดผิดเพี้ยนได้ • ปรับค่าความสว่าง ความคมชัด ค่าอิมตัวของสี และ โทนสี โดยศึกษาวิธีใช้งานในคู่มือ • ตรวจสอบแหล่งสัญญาณที่ต้องการเชื่อมต่อ |
| ทีวีไม่มีสัญญาณเสียง | <ul style="list-style-type: none"> • ตรวจสอบการเชื่อมต่อว่าถูกต้องหรือไม่ • ปุ่ม MUTE บนรีโมทคอนโทรลกำลังใช้งานอยู่ กดอีกครั้งเพื่อยกเลิกการใช้งาน • ตรวจสอบการตั้งค่าเสียงที่ทีวี ได้ตั้งค่าเสียงไว้ที่ต่ำสุดหรือไม่ • กดปุ่ม Volume + บนรีโมทคอนโทรลเพื่อเพิ่มระดับเสียง |
| รีโมทคอนโทรลไม่สามารถใช้งานได้ | <ul style="list-style-type: none"> • ตรวจสอบขั้วแบตเตอรี่ว่าถูกต้องหรือไม่ • แบตเตอรี่อาจใกล้หมด แนะนำให้เปลี่ยนแบตเตอรี่ใหม่ • มีแสงไฟอยู่ใกล้กลับเซ็นเซอร์รีโมทคอนโทรลหรือไม่ • รีโมทคอนโทรลไม่ทำงาน ตรวจสอบว่ามีสิ่งของกั้นระหว่างตัวรับสัญญาณกับรีโมทคอนโทรลหรือไม่ • กดปุ่ม POWER บนรีโมทคอนโทรลเพื่อดูว่าทีวีเปิดหรือไม่ • กดปุ่ม MENU บนรีโมทคอนโทรลเพื่อดูว่าปุ่มทำงานหรือไม่ • ตรวจสอบด้วยการกดปุ่มเดียวในแต่ละครั้งและเป็นปุ่มที่คุณต้องการใช้งาน |

การแก้ไขปัญหาเบื้องต้น

| อาการ | การแก้ไขปัญหาเบื้องต้น |
|---|---|
| ไม่สามารถใช้งานเครื่องได้ | ปัจจัยภายนอก เช่น ไฟผ่าหรือไฟฟ้าสถิตอาจทำให้เกิดการทำงานที่ไม่เหมาะสมในกรณีนี้ให้ใช้งานเครื่องหลังจากเปิด LED TV และระบบ AVC แล้วหรือถอดปลั๊กไฟออกเป็นเวลา 1 ถึง 2 นาทีแล้วเสียบปลั๊กอีกครั้ง |
| ทีวีปิดอัตโนมัติ | <ul style="list-style-type: none"> • ทีวีได้ถูกตั้งค่าปิดเครื่องอัตโนมัติหรือไม่ • ทีวีจะปิดอัตโนมัติเมื่อไม่มีแหล่งสัญญาณ • อุณหภูมิภายในตัวเครื่องเพิ่มสูงขึ้น นำวัตถุที่ปิดกั้นช่องระบายอากาศออกหรือทำความสะอาดตามความจำเป็น |
| ไม่มีการรับ CATV (หรือไม่มีการรับสัญญาณที่สูงกว่า 13CH) | <ul style="list-style-type: none"> • ตั้งค่าตัวเลือกสายอากาศ / สายเคเบิลอย่างถูกต้อง • โปรดตั้งค่าตัวเลือกสายอากาศ / สายเคเบิลเป็นสายเคเบิลตามคู่มือการใช้งาน • CATV เชื่อมต่อไม่ถูกต้องหรือไม่ได้เชื่อมต่อ • โปรดตรวจสอบการเชื่อมต่อ CATV ทั้งหมด • บริการเคเบิลทีวีจัดซื้อ โปรดติดต่อศูนย์บริการ |
| ทีวีเกิดภาพล้นจอหรือมีแถบสีดำด้านข้างหรือด้านบน | <ul style="list-style-type: none"> • ภาพอยู่ในตำแหน่งที่ถูกต้องหรือไม่ • มีการปรับโหมดหน้าจอ เช่น ปรับขนาดภาพที่ตั้งไว้อย่างถูกต้องหรือไม่ • กดปุ่ม ASPECT บนรีโมทคอนโทรลเพื่อดูว่าคุณได้ภาพที่ต้องการหรือไม่ |

| | |
|--|----------|
| 1. Important Safety Information | |
| Warnings..... | 3 |
| Safety Precautions Instruction..... | 4 |
| 2. Accessories..... | 6 |
| 3. Installing the LED TV | |
| Installing the Stand..... | 7 |
| 4. Overview of the TV set | |
| Front View..... | 8 |
| Rear View | 9 |
| 5. Connect External Devices | |
| Conect to Antenna or Cable..... | 10 |
| Connect Device Via HDMI interface..... | 10 |
| Connect Device Via Component(Y/Pb/Pr) + Audio L/R Interface..... | 10 |
| Connect Device Via Video + Audio L/R Interface..... | 11 |
| Connect PC Via VGA/HDMI Interface | 11 |
| Supporting signals..... | 11 |
| 6. Using the Remote Control | |
| Inserting Remote Control Batteries..... | 12 |
| Operating the Remote Control..... | 12 |
| Remote Control..... | 13 |
| Remote Control function buttons | 14 |
| 7. Basic operation of the TV | |
| Turning the TV On and Off..... | 15 |
| First Time Setup..... | 15 |
| Auto Tuning Status | 15 |
| Changing Channels | 15 |
| Adjusting the Volume..... | 16 |
| Selecting the Input Source..... | 16 |

| | |
|----------------------------------|----|
| 8. Channel Menu | |
| Channel Menu | 17 |
| 9. Picture Menu | |
| Picture Menu..... | 18 |
| 10. Sound Menu | |
| Sound Menu..... | 19 |
| 11. Time Menu | |
| Time Menu..... | 20 |
| 12. Lock Menu | |
| Lock Menu | 21 |
| 13. Setup Menu | |
| Setup Menu..... | 22 |
| 14. Multimedia | |
| USB OPERATION | 24 |
| 15. Troubleshooting | 25 |

Important Safety Instructions and Maintenance

Important Safety Instructions

CAUTION

Risk of electronic shock, do not open. Do not attempt to service this product yourself as opening or removing covers may expose you to dangerous voltage or other hazards. Refer all servicing to qualified service personnel.

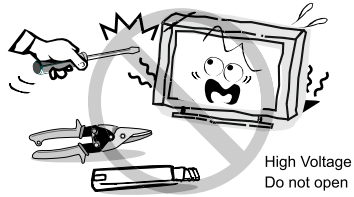

To reduce the risk of fire or electric shock, do not expose this product to rain or moisture.

The apparatus shall not be exposed to dripping or splashing and no objects filled with liquids, such as vases, shall be placed on the apparatus.

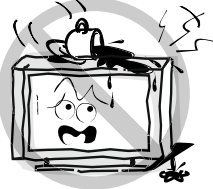

The screen and cabinet get warm when the TV is in use. This is not a malfunction. In case of smoke, strange noise or strange smell from the unit:

- Turn off the power switch immediately;
- Disconnect the power plug from the power outlet;
- Contact your dealer or service centre. Never attempt to make repairs yourself because this could be dangerous.

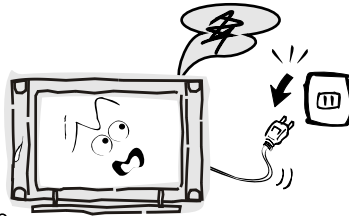

Never push objects of any kind into the set through the cabinet slots as they may touch dangerous voltage points or short-circuit parts that could result in a fire or electric shock.

Never spill liquid of any kind on the set. Use special caution in households where children are present. The apparatus is not suitable for children under 3-year to operate.



Do not overload wall outlets, extension cords or adaptors beyond their capacity, this can result in fire or electrical shock. Power-supply cords should be routed so that they are not likely to be walked on or pinched by items placed upon or against them, paying particular attention to cords at plug end, adaptors and the point where they exit from the appliance. The mains plug is used as the disconnect device. It shall remain readily accessible and should not be obstructed during intended use. Make sure to plug the power cord in until it is firmly inserted. When removing the power cord, make sure to hold the power plug.

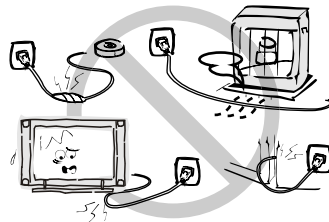

Important Safety Instructions and Maintenance

Important Safety Instructions

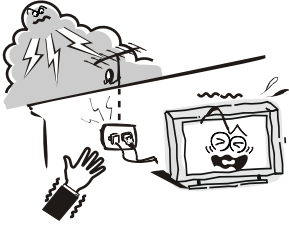

An outside antenna system should not be located in the vicinity of overhead power lines or other electric light or power circuits, or where it can fall into such power lines or circuits. When installing an outside antenna system, extreme care should be taken to keep from touching such power lines or circuits as contact with them might be fatal. Ensuring the television is not overhanging the edge of the supporting furniture.

When not in use



If you will not be using the TV set for several days, the TV set should be disconnected from the AC mains for environmental and safety reasons. As the TV set is not disconnected from the AC power when the TV is turned off at the standby switch, pull the plug from the AC power outlet to disconnect the TV completely. However, some TV sets may have features that require the TV set to be left in standby to function correctly. In the case of lightning, unplug the TV set from the outlet immediately. Never touch the antenna wire during lightning.

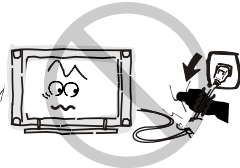

Do not pull the plug out by the wire;
Never touch the plug with wet hands.



Excessive volume from earphones and headphones can cause hearing loss.

Installation

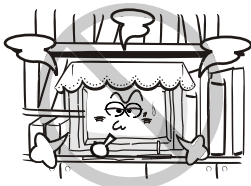

The ventilation should not be impeded by covering the ventilation opening with items, such as newspapers, tablecloths, curtains, etc. At least 10 cm space should be left around the apparatus for sufficient ventilation.

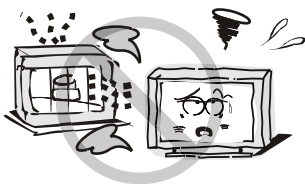

The product should be situated away from heat sources such as radiators, heat registers, stoves, or other products (including amplifiers) that produce heat. Place the apparatus in such a position that the screen is not exposed to direct sunlight. It is best to have soft indirect lighting while watching and avoid completely dark environments and reflection from the screen as these may cause eye fatigue. Keep the TV set away from any equipment emitting electromagnetic radiation.

Important Safety Instructions and Maintenance

Important Safety Instructions

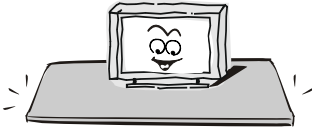

Do not place the set on an unstable cart, stand, table or shelf. The set may fall, causing serious personal injury as well as damage to the product. Use only with the cart, stand, tripod, bracket, or table specified by the manufacturer, or sold with the apparatus. An appliance and cart combinations should be moved with care. Quick stops, excessive force, and uneven surfaces may cause the appliance and cart combination to overturn.

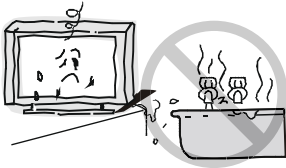

Do not place this apparatus near water, for example, near a bath tub, wash bowl, kitchen sink, or laundry tub; in a wet basement; or a swimming pool; and the like;

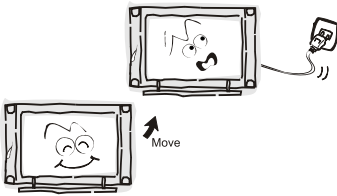

When the TV being moved in from cold place, it needs some right time for dew inside unit evaporating fully before turn on the unit;

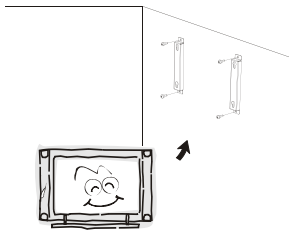

To prevent injury, this apparatus must be securely attached to the floor/wall in accordance with the installation instructions.

Cleaning

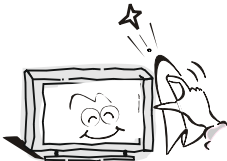

Cleaning and handling the screen surface and cabinet. Disconnect the unit from the AC outlet before cleaning. To remove dust, wipe gently with a soft, lint free cloth. If required use a slightly damp cloth.

Please make sure the following items are included with your LED TV.
If any items are missing, please contact your dealer.

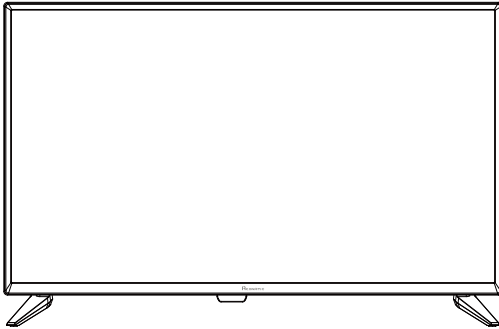

LED TV



Instruction Manual



warranty card



Remote Control



2 batteries



COAX adaptor

3 Installing the LED TV

Installing the Stand

Figure 1

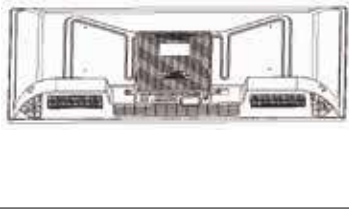

Figure 2

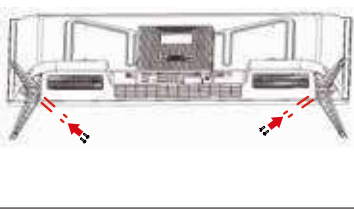
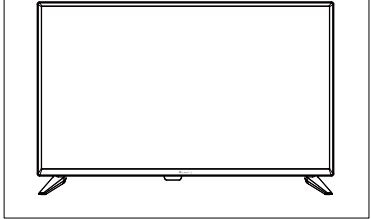

Figure 3



1. Place the TV set on soft cloth or cushion with face down. Place the base in position as shown. (see Figure 1).
2. Insert 4 screw (provided) into the screw holes, Use a screwdriver to lock. (see Figure 2)
3. Stand the TV up. (see Figure 3)

Disconnecting the Stand

1. Lay the TV flat on a table with the LED screen face down. To prevent the TV from being scratched, put a piece of soft cloth on the table on which the screen will be set. (see Figure 1)
2. Remove the 4 screw on the stand, then pull up the stand slowly. (see Figure 2)
3. Then you successfully removed the base. (see Figure 3)

Figure 1

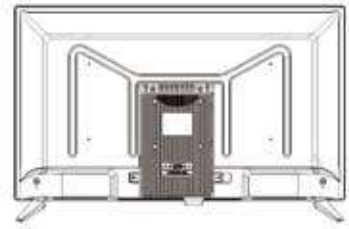

Figure 2

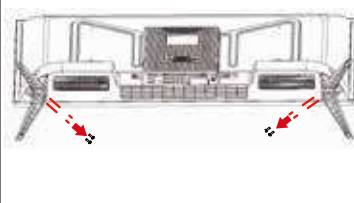
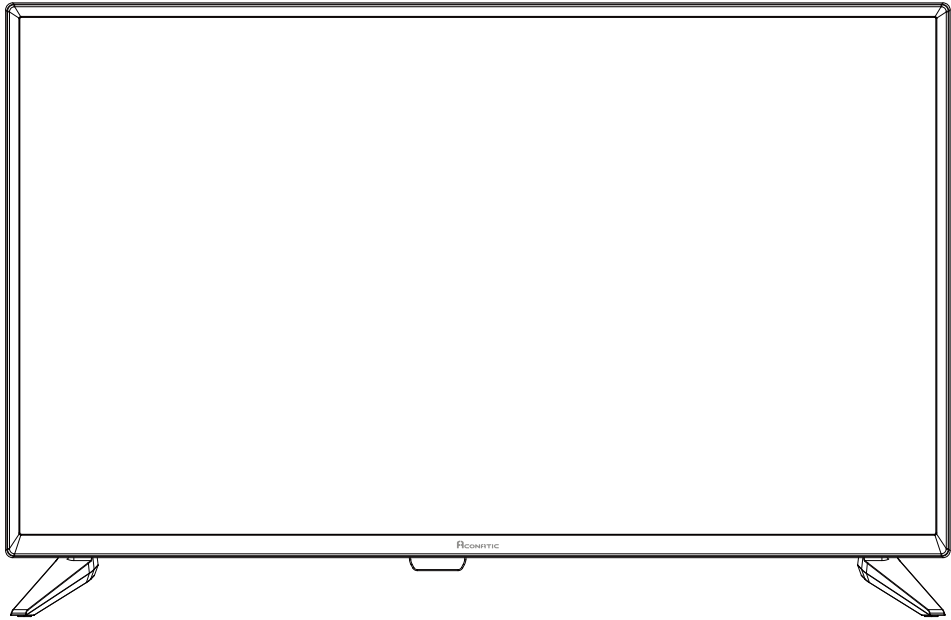

Figure 3



Front View



Rear View

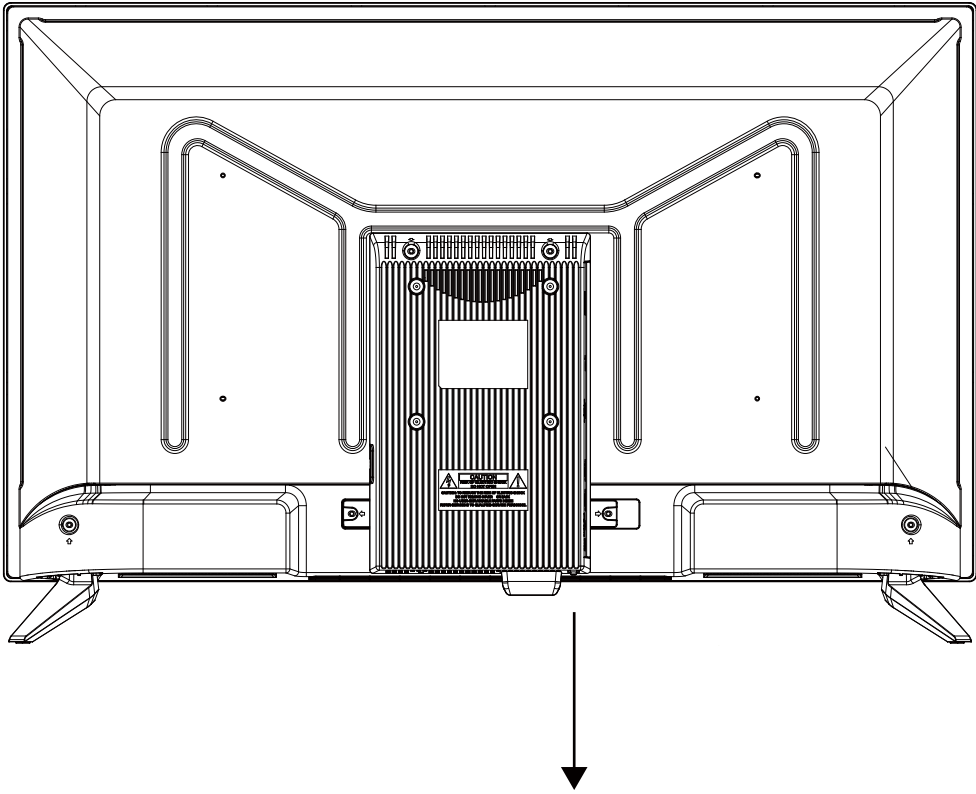

 **Power**

This button can switch on/off the TV.

Connect to Antenna or Cable

Typical wall antenna jack is used in apartment buildings, connect the antenna cable, as shown in below diagram (Please use the correct type of antenna cable). We strongly recommend that you connect the antenna/cable input using a 75-ohm coaxial cable (not supplied) to ensure the best picture quality.

Cable or VHF/UHF

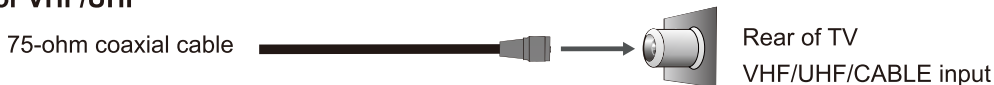

Connect Device Via HDMI interface

You can also enjoy high-definition programming by subscribing to a high-definition cable service or a high-definition satellite service. For the optimum picture quality, be sure to connect this device to your TV via the HDMI or component video (with audio) input on the back of your LED TV.

HDMI Connection

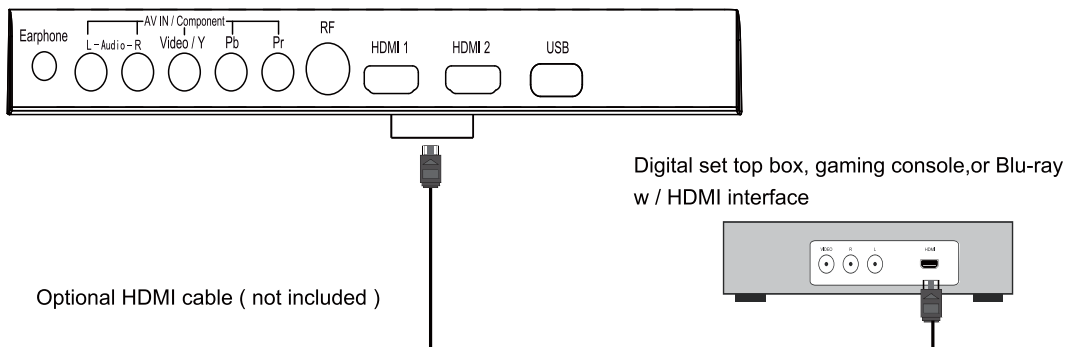

Connect Device Via Component(Y/Pb/Pr) + Audio L/R Interface

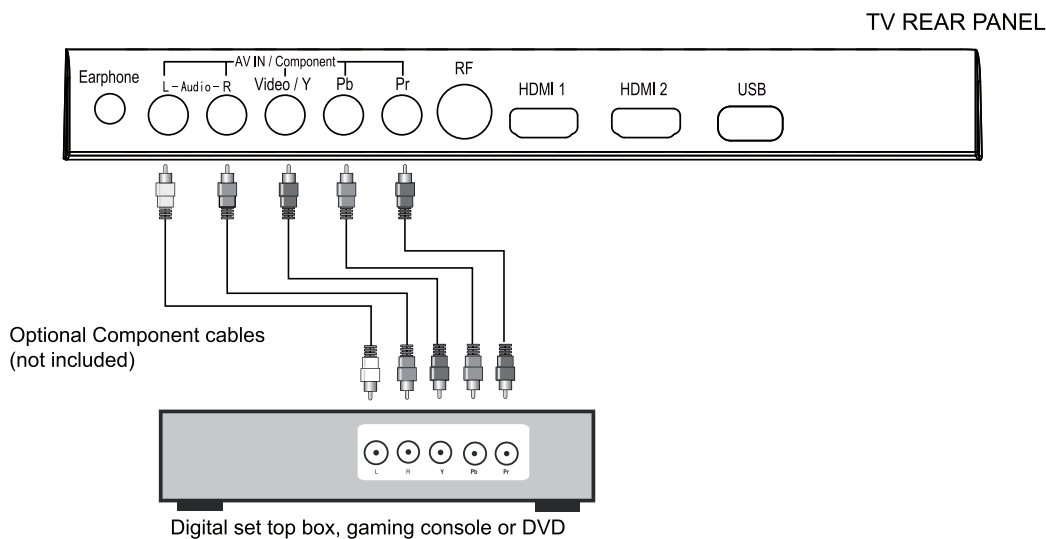

5 | Connect External Devices

Connect Device Via Video + Audio L/R Interface

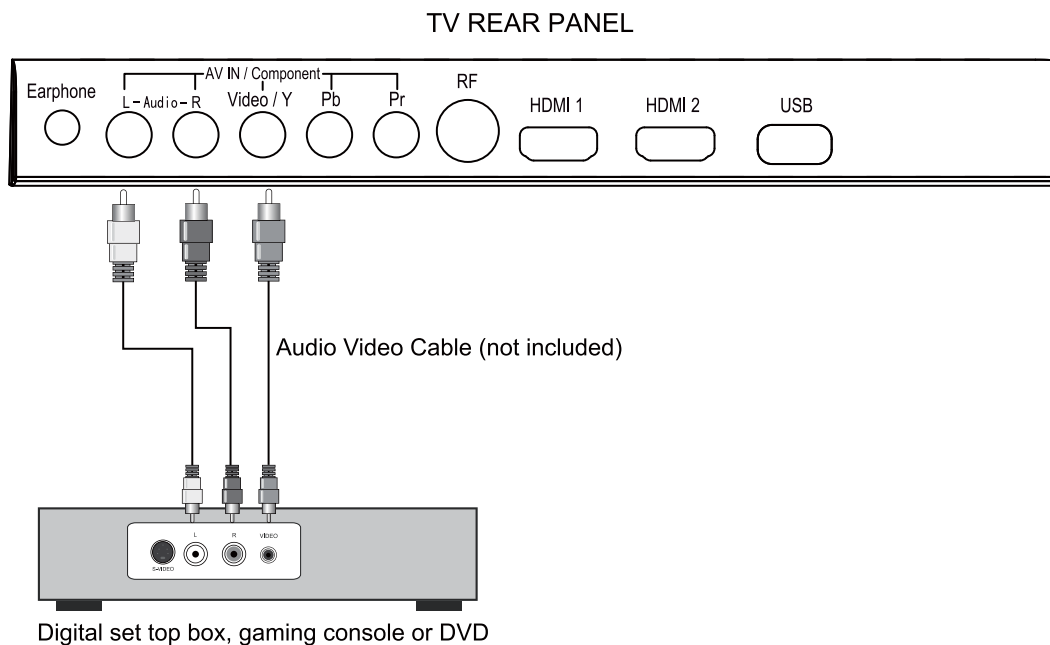

Supporting signals

| YPbPr | HDMI |
|--------------|--------------|
| 480i | 480i |
| 576i | 576i |
| 480P | 480P |
| 576P | 576P |
| 720P / 50Hz | 720P / 50Hz |
| 720P / 60Hz | 720P / 60Hz |
| 1080i / 50Hz | 1080i / 50Hz |
| 1080i / 60Hz | 1080i / 60Hz |
| 1080P / 50Hz | 1080P / 50Hz |
| 1080P / 60Hz | 1080P / 60Hz |
| | |
| | |
| | |

Inserting Remote Control Batteries

1. Remove the battery cover by pulling then lifting the knob on the cover.
2. Insert the batteries, corresponding to the (+) and (-) markings on the battery compartment.
3. Reattach the battery cover.



⚠ CAUTION

- Only use the specified AAA batteries.
- Do not mix new and old batteries. This may result in creaking or leakage, which may pose a risk of fire or lead to personal injury.
- Insert batteries according to (+) and (-) markings. Inserting the batteries incorrectly may result in leakage, which may pose a risk of fire or lead to personal injury.
- Dispose of the battery in accordance with local laws and regulations.
- Keep the batteries away from children or pets.
- When the remote control will not be used for an extended period, remove the batteries.

Operating the Remote Control

1. Aim Remote Control directly at the Remote Control Sensor on the down of the TV set.
2. Remote Control range is at approx. 16 feet with angles of approx. 30 degree.
3. Avoid obstructions between the Remote Control and the sensor.

- ☞ If you do not intent to use the remote control for a long time, remove the batteries.
- ☞ If the remote control does not operate correctly, or if the operating range . reduced, replace both batteries with new ones.

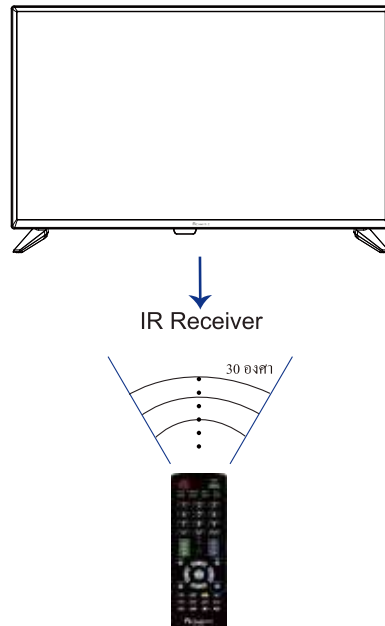

6 Using the Remote Control

Remote Control

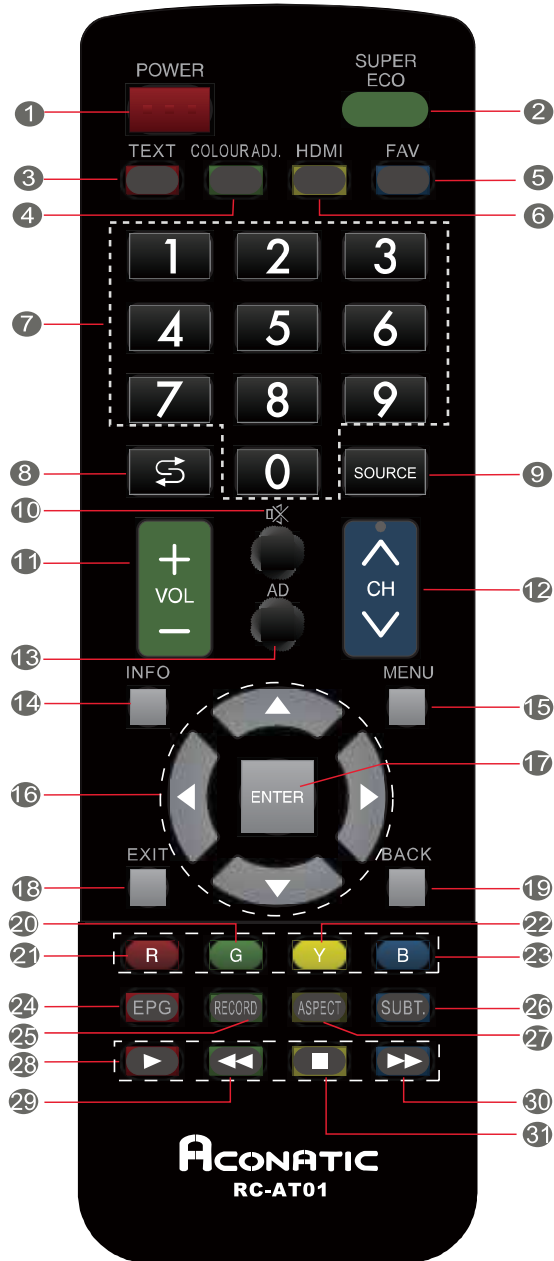

Remote Control function buttons

| | |
|---------------------------|---|
| 1. POWER | Switch between working and standby status. |
| 2. SUPER ECO | ECO mode on/off. |
| 3. TEXT | Exit the current interface |
| 4. COLOURADJ. | Color temperature. |
| 5. FAV | Favorite list mode. |
| 6. HDMI | Select the HDMI source,convert between signal sources |
| 7. 0-9 | Enter numbers or select channel. |
| 8. ↶ | Return to last watching channel. |
| 9. SOURCE | Select the signal source.(only in TV mode) |
| 10. Mute(🔇) | Turn on/off the sound. |
| 11. VOL(+/-) | Turn up/down the volume. |
| 12. CH(↶/↷) | Change program channel. |
| 13. AD | Turn on/off the associated audio. |
| 14. INFO | Show the information of the TV program. |
| 15. MENU | Show the OSD menu. |
| 16. Cursor keys (▲▼◀▶) | Select items or adjust values. |
| 17. ENTER | Confirm the operation. |
| 18. EXIT | Open teletext mode. |
| 19. BACK | Return to previous page. |
| 20. Green key | Special function key. |
| 21. Red key | |
| 22. Yellow key | |
| 23. Blue key | |
| 24. EPG | Electronic channel instructions |
| 25. RECORD | Start to record current program. |
| 26. SUBT. | Select subtitle language. |
| 27. ASPECT | Switch the display mode. |
| 28. ▶ | Play in multimedia |
| 29. ◀◀ | Retreat in multimedia |
| 30. ▶▶ | Fast forward in multimedia. |
| 31. ■ | Stop function in multimedia. |

7 Basic Operation of the TV

Turning the TV On and Off

Press the **POWER** button on the remote control.
You can also use the Power button on the bottom of the panel.



*If there is no input signal within 15 minutes, TV will be turned off automatically.

First Time Setup

Connect an RF cable from the TV's input called "RF-In" and to your TV Aerial socket.

Select Language

Press ◀ / ▶ button to select the language to be used for menus and message.

Select Country

Press ▼ / ▲ button to highlight country menu.

Press ◀ / ▶ button to select the country you want to.

Press ▼ / ▲ button to highlight environment menu.

Press ◀ / ▶ button to select the environment you want to.



Auto Tuning Status

First tuning ATV, press Menu and left arrow button to skip ATV tuning, Second tuning DTV, press Menu and left arrow button to skip DTV tuning.



Changing Channels

1. Using Channel Buttons

Press **+CH-** button to change channels, and the TV changes channels in sequence. You will see all channels that have been memorized. Channels erased or not memorized will not be shown.



* Return to the previous channel, press  button.

Adjusting the Volume

Press **VOL +/-** to adjust volume.

To turn off the volume, press **MUTE**.

To restore volume, press **MUTE** again, or press **VOL +** directly.



Selecting the Input Source

To select the TV or other external input sources connected to the TV.

1. Press **SOURCE** button to display the input source list.
2. Press **▼ / ▲** or **SOURCE** button to select the input source you want to. (DTV, ATV, AV, Component, HDMI1, HDMI2, Media)
3. Press **OK** button to enter the input source,
4. Press **EXIT** button to quit.



Channel Menu

Press MENU on the remote control to display the main Menu.

1. Press ◀ / ▶ button select CHANNEL in the main menu, then press OK / ▼ to enter.
2. Press ▼ / ▲ button to select the option that you want to adjust in the CHANNEL menu.
3. Press OK/◀ / ▶ button to adjust.
4. After finishing your adjustment, Press MENU button to return back to the previous menu.



1.Auto Tuning

Press ▼ / ▲ button to select Auto Tuning, then press OK/▶ button to enter.

2.ATV Manual Tuning

Press ▼ / ▲ button to select ATV Manual Tuning, then press OK button to enter sub-menu. Press ◀ / ▶ button to select channel, then press OK button to search program.

3.DTV Manual Tuning

Press ▼ / ▲ button to select DTV Manual Tuning, then press OK button to enter sub-menu. Press ◀ / ▶ button to select channel, then press OK button to search program.

4.Programme Edit

Press ▼ / ▲ button to select Programme Edit, then press OK button to enter sub-menu.

5.Schedule List

Press ▼ / ▲ button to select Schedule List, then press OK button to enter sub-menu. It is available in source.

6.Signal Information

Press ▼ / ▲ button to select Signal Information, press the Enter button to see the detail information about the signal. Only available when there is signal in DTV.

7.Software Update(OAD)

Press OK button to select Software Update on/off.

8.Logical Channel Number

Press OK button to select Logical Channel Number on/off.

Picture Menu

Press MENU on the remote control to display the main Menu.

1. Press ◀ or ▶ to select **PICTURE**.
2. Press ▲ or ▼ to highlight an item, press **OK** button to enter submenu.
3. Press ▼ / ▲ button to select the option that you want to adjust in the PICTURE menu.
4. Press **OK**/◀ / ▶ button to adjust.
5. After finishing your adjustment, Press MENU button to return back to the previous menu.



1. Picture Mode

Press ▼ / ▲ button to select Picture Mode, then press OK button to enter sub-menu. You can change the value of contrast, brightness, color, sharpness and tint when the picture is in Personal mode.

2. Contrast / Brightness / Colour / Tint / Sharpness

Press ▼ / ▲ button to select option, then press ◀ / ▶ button to adjust.

Contrast

Adjust the highlight intensity of the picture, but the shadow of the picture is invariable.

Brightness

Adjust the Brightness level to generate lighter or darker images.

Colour

Adjust the saturation of the color based on your own like.

Tint

Use in compensating color changed with the transmission in the NTSC code.

Sharpness

Adjust the peaking in the detail of the picture.

3. Colour Temp

Press ▼ / ▲ button to select Color Temperature, then press OK button to enter sub-menu.

Press ▼ / ▲ button to select. (Available Picture mode: Cold, Normal, Warm).

4. Noise Reduction

To filter out and reduces the image noise and improve picture quality.

Press ▼ / ▲ button to select Noise Reduction, then press OK button to enter sub-menu.

5. HDMI Mode

Press ▼ / ▲ button to select HDMI Mode, then press OK button to enter sub-menu.

Sound Menu

Press MENU on the remote control to display the main Menu.

1. Press ◀ or ▶ to select **SOUND**.
2. Press ▲ or ▼ to highlight an item, press **OK** button to enter submenu.



1.Sound Mode

Press ▼ / ▲ button to select Sound Mode, then press OK button to enter sub-menu.

Press ▼/▲ button to select.

| | |
|-----------------|---|
| Standard | Produces a balanced sound in all environments. |
| Music | Preserves the original sound.Good for musical programs. |
| Movie | Enhances treble and bass for a rich sound experience. |
| Sports | Enhances vocals for sports. |
| Personal | Select to customize picture settings. |

2.Treble/Bass

Press ▼ / ▲ button to select option, Press ◀ / ▶ button to adjust.

Note:The treble and bass are only available in User mode,you can adjust them as you like.

3.Balance

Press ▼ / ▲ button to select option, Press ◀ / ▶ button to adjust.

4.Auto Volume level

Press ▼ / ▲ button to select Auto Volume Level, then press OK button to select On or Off.

5.AD Switch

Press ▼ / ▲ button to select AD Switch, then press OK button to select On or Off.Amblyopia function for the blind, the tracks will be mixed describe the current screen . It need codestream to support.

Time Menu

Press MENU on the remote control to display the main Menu.

1. Press ◀ or ▶ to select **TIME**.
2. Press ▲ or ▼ to highlight an item, press **OK** button to enter submenu.



1.Clock

Press ▼ / ▲ button to Clock, then press OK button to enter sub-menu.

Press ▼/▲ /◀ / ▶ button to select.

2.Time Zone

Press ▼ / ▲ button to select Time Zone, then press OK button to enter sub-menu.

3.Sleep Timer

Press ▼ / ▲ button to select Sleep Timer, then press OK button to enter sub-menu.

Press ▼ / ▲ button to select. (Available options are: Off,15Min,30Min,45Min,60Min,90Min,120Min,240Min).

4.Auto Standby

Press ▼ / ▲ button to select Auto Standby, then press OK button to enter sub-menu.

Press ▼ / ▲ button to select.

Tips: The remote control does not make any operation in the hypothesis time, it will close down automatically. If you do any operation, it will reset the time.

5.OSD Timer

Press ▼ / ▲ button to select OSD Timer, then press OK button to enter sub-menu.

Lock Menu

1. Press MENU button to display the main menu.
2. Press ◀ / ▶ button select LOCK in the main menu, then press OK / ▼ to enter.



1. System Lock

Press ▼ / ▲ button to select Lock System, then press OK button to make the following 4 options valid. Default password is 0000, and if forget what you set, please call the service center.

2. Set Password

Press ▼ / ▲ button to select Set Password, then press OK button to enter sub-menu to set new password.

3. Channel Lock

Press ▼ / ▲ button to select Channel Lock then press OK button to enter sub-menu to select. Press Green button to lock or unlock the channel.

4. Parental Rating

Press ▼ / ▲ button to select Parental rating, then press OK button to enter sub-menu to select the number of age which is suitable for your children.

5. Key Lock

Press ▼ / ▲ button to select Key Lock, then press ◀ / ▶ button to select Off or On. When Key Lock's statue is on, you can't use the Key panel button.

6. Hotel Mode

Press ▼ / ▲ button to select Hotel Mode, then press OK button to select on or off.

Setup Menu

Press MENU button to display the main menu.

1. Press ◀ / ▶ button select SETUP in the main menu, then press OK / ▼ to enter.
2. Press ▼ / ▲ button to select the option that you want to adjust in the SETUP menu.
3. Press OK / ◀ / ▶ button to adjust.
4. After finishing your adjustment, Press MENU button to save and return back to the previous menu.



1. Language

Press ▼ / ▲ / ◀ / ▶ button to select Menu Language.

2. TT Language

Press ▼ / ▲ button to select TT Language, then press OK button to enter sub-menu.

3. Audio Languages

Press ▼ / ▲ button to select Audio Languages, then press OK button to enter sub-menu.

Press ◀ / ▶ button to select the primary of Audio Languages.

Press ▼ / ▲ / ◀ / ▶ button to select the Audio Languages.

4. Subtitle Language

Press ▼ / ▲ button to select Subtitle Language, then press OK button to enter sub-menu.

Press ◀ / ▶ button to select the primary of Subtitle Language.

Press ▼ / ▲ / ◀ / ▶ button to select the Subtitle Language.

5. Hearing Impaired

Press ▼ / ▲ button to select Hearing impaired, then press ◀ / ▶ button to select Off or On.

6. PVR File System

Press ▼ / ▲ button to select PVR File System, then press OK button to enter sub-menu.

Press ▼ / ▲ button to select Check PVR File System, Then press OK button to enter.

Then it will check the USB speed.

7. Aspect Ratio

Press ▼ / ▲ button to select Aspect Ratio, then press OK button to enter sub-menu.

Press ▼ / ▲ button to select aspect ratio. (Available options are: Auto, 4:3, 16:9, Zoom1, Zoom2).

8. Blue Screen

Press ▼ / ▲ button to select Blue Screen, then press OK button to select On or Off.

9. First Time Installation

Press ▼ / ▲ button to select First time installation, then press OK button to enter.

10. Reset

Press ▼ / ▲ button to select Reset, then press OK button to enter sub-menu.

11. Software Update (USB)

Press ▼ / ▲ button to select Software Update (USB), plug your USB device in the USB slot, then press OK button to update the right software.

12. Environment

Press ▼ / ▲ button to select .

13. HDMI CEC

Press ▼ / ▲ button to select HDMI CEC, then press OK button to enter the sub-menu.

Media OPERATION

Note: Before operating Media menu, Plug in USB device, then press **INPUT** button to set the Input Source to Media .
 Press ◀ / ▶ button to select Media in the Source menu, then press **OK** button to enter.



After confirmed television to recognize USB storage devices, press ◀ or ▶ button to select photo/music/movie/text, and press **OK** button to enter. photo/music/movie/text operation basic same.

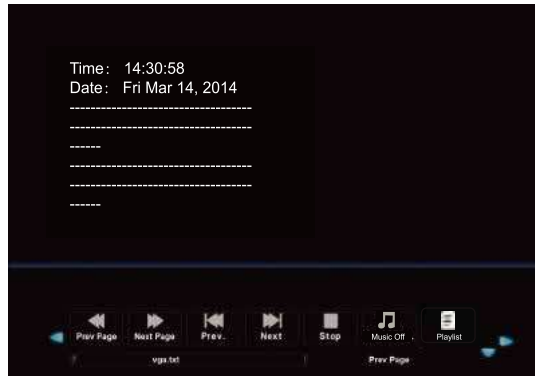
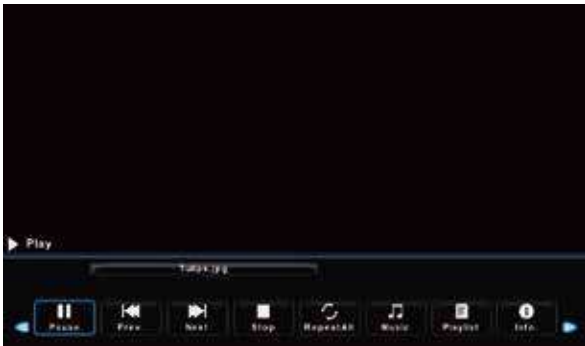

1. Press ◀ or ▶ to choose the sub-folder if necessary, then press OK to enter the folder. Press OK button to play, press the exit button to return back. Press OK button to select the up folder, and return to the previous level menu, press ◀ or ▶ buttons to turn pages.
2. Press ▶ || button to start playback or pause. Press ■ button to stop playback.
3. Press ◀◀ button to play to the last item. Press ▶▶ button to play to the next item.

Precautions when using a USB device

- MTP (Media Transfer Protocol) is not supported.
- Max HDD capacity:500G.
- This unit supports only USB Flash Drive with FAT32 format. This TV is not guaranteed the USB Flash Drive with other formats (such as FAT16 or NTFS).
- Certain types of USB Digital camera and audio devices may not be compatible with this TV. Media only guarantees to support USB Flash Drive. Other devices such as flash card reader, USB HDD, USB Digital Camera and audio devices may not be compatible with this TV.
- If a USB device requires high power (more than 500mA or 5V), the USB device may not be supported.
- This TV is not supported the USB device with multiple partitions.
- Please connect directly to the USB port of your TV. If you are using a separate cable connection or through a USB hub, there may be a USB compatibility problem.
- Before connecting your device to the TV, please back up your files to prevent them from damage or loss of data. Any data file damage or data loss is at your own risk.
- The higher the resolution of the image, the longer it takes to display on the screen.
- How fast a USB device is detected differs from device to device.
- For unsupported or corrupted files, the "unsupported File" message is displayed.
- MP3 files with DRM that have been downloaded from a non-free site cannot be played. Digital Rights Management (DRM) is a technology that supports the creation of content, the distribution and management of the content in an integrated and comprehensive way, including the protection of the rights and interests of the content providers, the prevention of the illegal copying of contents, as well as managing billings and settlements.
- When moving to a photo, loading may take a few seconds. At this point, the loading icon will appear at the screen.
- If USB card reader is connected, its volume may not be detected.
- If USB device does not function properly, please unplug and reconnect it.
- If verify whether the USB device is functioned properly with your PC.

| TYPE | CONTAINER | FILE EXTENSION |
|---------|---------------|----------------|
| Picture | JPEG | .jpg , .jpeg |
| | BMP | .bmp |
| | PN | .png |
| Audio | MP3 | .mp3 |
| Video | MPEG-1,MPEG-2 | .mpg |
| | MPEG-4 SP/ASP | .vai |
| | H.263/H.264 | .mp4 |

| Problem | Possible Solution |
|--|---|
| No power | <ul style="list-style-type: none"> • Make sure the power cord is properly connected to the LED TV AC power socket. • Make sure the AC power cord is properly connected to the wall outlet. • Make sure the DC power button is ON (Blue LED). • Plug another electrical device (like a radio) to the power outlet to verify that the outlet is supplying the proper voltage. |
| No picture | <ul style="list-style-type: none"> • The TV station may be experiencing problems. Try another channel. • The Cable TV signal may be scrambled or encoded. Please contact your local cable operator. • Make sure that connection to other components are correct referring to the user guide. • Make sure that setup has been done correctly after connections. • Make sure the correct input is selected and the input signal is compatible. |
| Strange color, light color, or color misalignment | <ul style="list-style-type: none"> • Ensure that the video cable is securely connected. • The picture may appear dim in a brightly lit room. • Adjust brightness, contrast, saturation (color), and tint referring to the user guide. • Check the input signal setting. |
| No sound | <ul style="list-style-type: none"> • Check your audio connections are properly connected referring to the user guide. • The MUTE button may have been pressed, try pressing this button again. • Check your audio settings, your TV audio may be set to minimum. • Press the Volume + (Up) button on the remote control. |
| Remote control unit does not operate | <ul style="list-style-type: none"> • Make sure the directions of batteries are inserted correctly referring to the user guide. • Batteries could be weak or dead. Replace with new batteries. • Is a fluorescent light illuminated near the remote control sensor? • The path of the remote control beam may be blocked. Make sure the path is clear and that the remote control is aimed at the remote control sensor on the TV. • Press the POWER button on the remote control to see if you can turn on the TV. • Press MENU button on the remote control to see if there is a MENU shown on the screen. • Press only one button at a time and it is the correct one for the operation you want to perform. |

| Problem | Possible Solution |
|---|---|
| Unit cannot be operated | <ul style="list-style-type: none"> • External influences such as lightning or static electricity may cause improper operation. In this case, operate the unit after first turning on the power of the LED TV and the AVC System, or unplug the AC cord for 1 to 2 minutes, then replug again. |
| Power is cut off suddenly | <ul style="list-style-type: none"> • Is the sleep timer set in advance? • Is there no signal in PC mode or HDMI mode? • The internal temperature of the unit has increased. Remove any objects blocking the vent or clean as necessary. |
| No CATV reception (or no reception above CH13) | <ul style="list-style-type: none"> • Is the AIR/CABLE option set correctly? Please set the AIR/CABLE option to CABLE referring to the user guide. • CATV is connected improperly or not connected; please check all the CATV connections. • The cable TV service is interrupted; please contact your cable operator. |
| Picture is cut off/with sidebar screen | <ul style="list-style-type: none"> • Is the image positioned correctly? • Are screen mode adjustments such as picture size set correctly? • Press ASPECT button repeatedly on the remote control to see if you can get the picture you prefer. |

ACONATIC

บริษัท ไฮไฟ โอเรียนท์ ไทย จำกัด (มหาชน)
HIFI ORIENT THAI PUBLIC COMPANY LIMITED

83/161 -162 ซอยงามางิ้วงาม47(จันทเขต2) โทร. 0-2954-5281 , 0-2580-6955
แขวงทุ่งสองห้อง เขตหลักสี่ Core Line. 02-591-9444 , 02-589-5115
กรุงเทพมหานคร 10210



หมายเหตุ : บริษัทขอสงวนสิทธิ์ในการเปลี่ยนแปลงรายการของสภานาคูณและรายละเอียดสินค้าโดยมีคั้งแจ้งให้ทราบล่วงหน้า



90101-24441